

eduard

LIMITED



GUADALCANAL

1/48

F4F-4 Wildcat early/late v období srpen 1942 - červen 1943

STAVEBNÍ NÁVOD

DUAL COMBO

11170-NAV1

GRUMMAN ZACHRAŇUJE GUADALCANAL

Foto: USMC

text: THOMAS McKELVEY CLEAVER



Říkalo se v těch dobách, že „Grumman zachránil Guadalcanal“. Byl tím míněn nejvýznamnější stíhací letoun nasazený k obraně ostrova během temných dnů od srpna do listopadu 1942, kdy vysocí spojenečtí velitelé vyjadřovali vážné pochybnosti o schopnostech námořní pěchoty udržet se v perimetru kolem letiště Henderson Field tváří v tvář neutuchajícím leteckým útokům, námořním útokům císařského námořnictva a pokusům jednotek císařské armády opětovně dobýt pozice námořní pěchoty.

Zmíněnou záchranu měl na svědomí stíhací F4F-4 Wildcat, což nebyla zrovna nejlepší verze z celé řady Wildcatů. Ve skutečnosti byla ze všech nejméně výkonná, což bylo způsobeno tím, že vážila mnohem víc než předchůdce F4F-3. Příčinou bylo zavedení skládacích křídel s celým potřebným mechanismem a také přidání dalších dvou kulometů ráže 12,7 mm. K těmto změnám došlo bez jakéhokoli zvýšení výkonu hvězdicového motoru R-1820. Nárůst hmotnosti byl tak výrazný, že v rámci snah o jeho minimalizaci nedošlo navzdory přidáním zbraním ke zvýšení zásoby nesené munice. Stejně množství, které nesl F4F-3 pro své čtyři zbraně, bylo nyní rozděleno mezi šest zbraní, čímž se doba střelby zkrátila o 14 sekund. A to je ve vzdušném boji celá věčnost. Oproti F4F-3 se také u F4F-4 zhoršila o třetinu stoupavost. Marion Carl, jeden z předních pilotů působících na Guadalcanalu, vyprávěl, že výkony F4F-4 se od Brewsteru F2A-3 příliš nelišily, a to ze stejného důvodu, tedy zvýšení hmotnosti bez zvýšení výkonu. Dále uvedl, že kdyby byli mariniáci vybaveni tolik opovrhovanými F2A-3 namísto F4F-4 a použili stejnou taktiku boje, výsledek by byl stejný.

F4F-4 byl původně vyvinut v reakci na požadavek Royal Navy na posílení výzbroje Wildcatu. Její Fleet Air Arm používala verzi Martlet I se čtyřmi kulometry a požadovala zvýšení palebné síly stíhaček, které se utkávaly s velkými a dobře vyzbrojenými protivníky, jako byl Fw 200 Condor. Více než doba střelby je zajímavá palebná síla, protože stíhači dostali obvykle šanci jen na jeden jediný útok a nezapojovali se do soubojů s nepřátelskými stíhači. Požadavkem jak amerického námořnictva, tak britské Royal Navy bylo také zavedení skládacího křídla, aby bylo možno zvýšit počet stíhaček na palubách letadlových lodí. Grummanem

nově vyvinutý systém „Sto-Wing“, který byl vytvořen pro TBF-1 Avenger, umožňoval otočení vnějších částí křídla do svislé polohy a poté jejich sklopení dozadu. Dva a půl letounu F4F-4 se sklopenými křídly zabíralo stejný prostor na hangárové palubě jako jeden letoun F4F-3, který systémem sklápění křídel vybaven nebyl.

Japonci měli naštěstí jen jednu leteckou základnu, odkud mohli útočit – Rabaul na druhém konci Šalamounova souostroví, vzdálený 600 mil (965 km). Stíhačky A6M2 Zero a bombardéry G4M1 tak operovaly na extrémní vzdálenost. Kvůli počasí v jižním Pacifiku navíc nemohly startovat příliš časně ráno a nad Guadalcanal dorazily vždy kolem poledne. Jejich trasa na Guadalcanal z Rabaulu na ostrově Nová Británie vedla podél řetězce Šalamounových ostrovů, kde je mohli sledovat australské pobřežní hláskari a podávat zprávy o jejich poloze. Když prolétali nad Novou Georgií, byli hodinu letu od Guadalcanalu a obránci mohli startovat. Téměř každou minutu ze zbývajících hodin využili ke stoupání, protože pomalu stoupající F4F-4 museli dostat až do výšky 23 000 stop (7000 m), odkud mohli zahájit střemhlavý útok na japonskou formaci ve výšce 2000 až 3000 stop pod sebou.

Taktika mariňáckých stíhačů spočívala v jednom střemhlavém letu, přičemž se piloti spoléhali na hmotnost Wildcatu, která poskytovala rychlostní výhodu oproti lehčímu A6M2, který ve střemhlavém letu hůře akceleroval. Naštěstí byl bombardér G4M1, označovaný Američany jako „Betty“, lehké konstrukce a z velké části nepancéřovaný, aby měl nižší hmotnost a tedy dlouhý dolet. K zapálení Betty (mezi japonskými osádkami se jí přezdívalo „létající zapalovač“) nebo vyřazení jejího motoru stačila dvou až třísekundová dávka útočícího Wildcatu. I když se bom-

bardér nezřítit hned, více než polovina z těch, které byly nad Guadalcanalem poškozeny, nikdy nedosáhla při zpátečním letu Rabaulu. Wildcaty měly útočit na doprovodné A6M2 pouze v případech, kdy se dostal nepřátelský stíhač na dostřel během střemhlavého útoku, protože A6M2 byly výrazně lepší v manévrovém boji. Tím, že Wildcaty prováděly útoky ve vertikální rovině, mohly tuto výhodu Zera eliminovat. Ale pokud se pilot Wildcatu dostal do manévrového souboje se Zerem, měl rozhodně větší šanci na sestřel, když se mu podařilo udržet nepřátelskou stíhačku po dobu několika sekund v zaměřovači, než když tomu bylo naopak. Lehká konstrukce Zera mu sice zajišťovala dlouhý dolet a výborné manévrovací schopnosti, ale zároveň jej činila velmi zranitelným, takže mohlo být sestřeleno jednou dávkou šesti těžkých kulometů Wildcatu. Zero, i když bylo vyzbrojeno dvěma 20mm kanóny, mělo naopak problém sestřelit Wildcat, robustní výrobek „železáren Grumman“. Když se Saburō Sakai poprvé setkal s Wildcatem během letecké bitvy 7. srpna 1942, tedy na počátku americké invaze, byl ohromen tím, že F4F-4 „Puga“ Southerlanda se vytrvale odmítal zřítit, přestože byl jeho palbou zasažen víc, než jakýkoli jiný protivník, kterému do té doby čelil. Námořní pěchota měla také „výhodu domácího hřiště“. Pokud musel pilot námořní pěchoty svůj letoun opustit na padáku, měl velkou šanci,



Mariňácká stíhací esa. Zleva doprava: Major Smith, Captain Frazier, Captain Dobbins and Major Bob Galer.

Foto: USN via Thomas Cleaver



Foto: USN via Thomas Cleaver

Většina Wildcatů přežila na Guadalcanalu jen několik týdnů bojových operací, než skončila jako tento stroj. Letouny, které byly považovány za příliš poškozené se pak stávaly zdrojem náhradních dílů.

že mu pomohou místní obyvatelé nebo tým pobřežní hlídky a vrátí se na Henderson Field. Mohlo to ovšem nějakou dobu trvat. Když byl Marion Carl sestřelen 9. září, trvalo mu týden, než se přes guadalcanalskou džungli, ve které se musel skrývat před nepřátelskými vojáky, dostal zpět na Henderson Field. A po návratu zjistil, že si kolegové z letky již rozdělili jeho osobní věci! Japonci naproti tomu neměli v blízkosti nikoho, kdo by mohl sestřelené osádce letadla pomoci s návratem. Nejbližší byla základna hydroplánů na Shortlandských ostrovech, vzdálená přes sto mil. A jen málokterý z pilotů dokázal uletět přes 600 mil domů nad otevřeným oceánem když utrpěl v boji zranění, jako to zvládl 7. srpna Sakai. Situace tedy byla taková, že téměř každý pilot námořní pěchoty a námořnictva byl sice během tří měsíců bitvy alespoň jednou sestřelen, ale většina z těch, kteří sestřel přežili, se vrátila do boje. Když byla sestřelena japonská osádka, neexistovala pro ni žádná druhá šance. Ztráty personálu japonského císařského námořního letectva (IJNAF) tak byly jednou z příčin, proč se Japoncům nepodařilo Guadalcanal znovu dobýt.

Mezi Wildcaty „Cactus Air Force“ („Cactus“ byl rádiový kód pro Guadalcanal) nebyly žádné letouny leteckých es. Všechny Wildcaty byly součástí poolu; když dorazila nová squadrona, její letouny se prostě staly



Foto: USN via Thomas Cleaver

Captain Joe Foss (stojící vlevo) byl s 26 sestřely nejúspěšnějším stíhačem USMC na Guadalcanalu a prvním Američanem, který ve druhé světové válce vyrovnal skóre Eddieho Rickenbackera z první světové války.

součástí jednoho letového parku. Stíhací eso námořní pěchoty Joe Foss v jednom rozhovoru odpověděl leteckému historikovi Barrettu Tillmanovi na četné dotazy modelářů, jak vypadal „jeho“ Wildcat: „Který z těch třiceti šesti Wildcatů, které mám zapsané ve svém zápisníku letů, je ten můj?“ Marion Carl vysvětloval, že „když přišel rozkaz, skočili jste do prvního, který byl letuschopný a v tom jste vzlétli“.

Většina protivníků, s nimiž se F4F-4 setkal, měla v boji navrch. Přesto jim byl tvrdým soupeřem, pokud pilot využíval taktiku, která odpovídala možnostem jeho stroje. A svým přínosem k záchraně Guadalcanalu si F4F-4 vysloužil místo mezi „nesmrtelnými“ stíhacími letouny druhé světové války.

ATTENTION



UPOZORNĚNÍ



ACHTUNG



ATTENTION



注意



Carefully read instruction sheet before assembling. When you use glue or paint, do not use near open flame and use in well ventilated room. Keep out of reach of small children. Children must not be allowed to suck any part, or pull vinyl bag over the head.



Před započítím stavby si pečlivě prostudujte stavební návod. Při používání barev a lepidel pracujte v dobře větrané místnosti. Lepidla ani barvy nepoužívejte v blízkosti otevřeného ohně. Model není určen malým dětem, mohlo by dojít k požití drobných dílů.

INSTRUCTION SIGNS * INSTR. SYMBOLS * INSTRUKTION SINNBILDEN * SYMBOLES * 記号の説明

OPTIONAL
VOLBABEND
OHNOUTSAND
BROUSITOPEN HOLE
VYVRTAT OTVORSYMETRICAL ASSEMBLY
SYMETRICKÁ MONTÁŽREMOVE
ODŘÍZNOUTREVERSE SIDE
OTOČITAPPLY EDUARD MASK
AND PAINT
POUŽIT EDUARD MASK
NABARVIT

PARTS



DÍLY



TEILE



PIÈCES



部品

PLASTIC PARTS

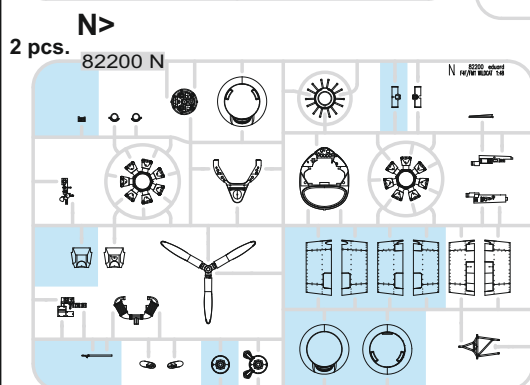
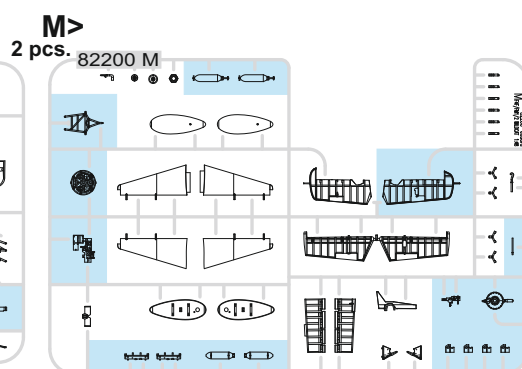
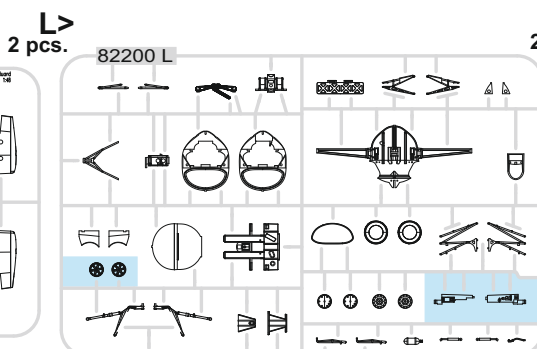
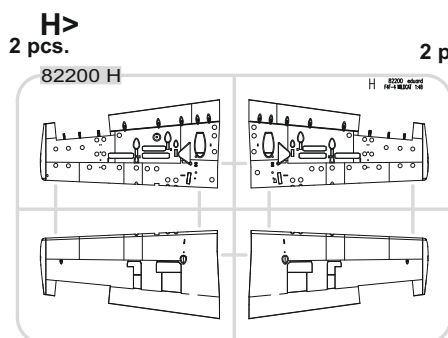
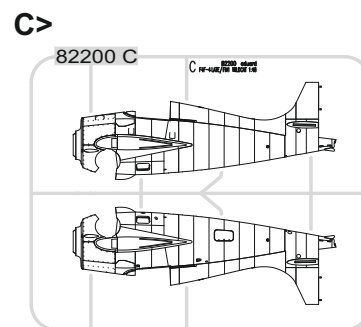
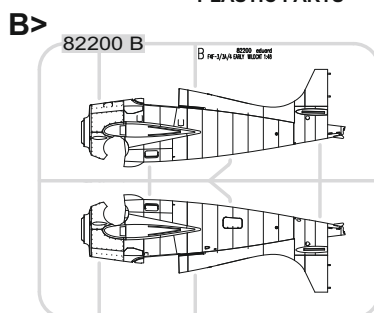
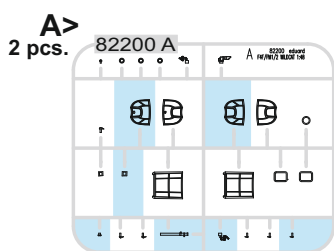

PE - PHOTO ETCHED DETAIL PARTS 2 pcs.

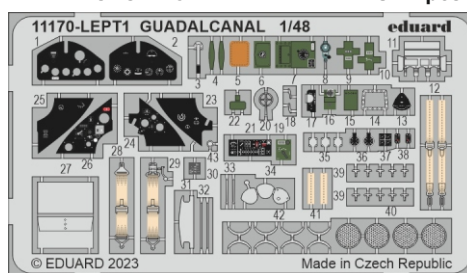
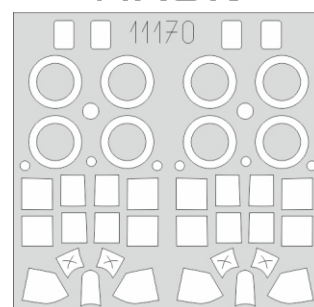
eduard
MASK

-Parts not for use. -Teile werden nicht verwendet. -Pièces à ne pas utiliser. -Tyto díly nepoužívejte při stavbě. - 使用しない部品

COLOURS



BARVY



FARBEN



PEINTURE



色

GSI Creos (GUNZE)		
AQUEOUS	Mr.COLOR	
H1	C1	WHITE
H2	C2	BLACK
H6	C6	GREEN
H8	C8	SILVER
H12	C33	FLAT BLACK
H47	C41	RED BROWN
H52	C12	OLIVE DRAB
H58	C351	INTERIOR GREEN
H77	C137	TIRE BLACK
H85	C45	SAIL COLOR
H90	C47	CLEAR RED
H93	C50	CLEAR BLUE
H94	C138	CLEAR GREEN

GSI Creos (GUNZE)		
AQUEOUS	Mr.COLOR	
H306	C306	MEDIUM GRAY
H316	C316	WHITE
H325	C325	GRAY
H327	C327	RED
H329	C329	YELLOW
	C367	BLUE GRAY
Mr.METAL COLOR		
MC214		DARK IRON
MC218		ALUMINIUM
MC219		BRASS
Mr.COLOR SUPER METALLIC		
SM201		SUPER FINE SILVER

1 = 90% + 10%
 H58 C351 INT.GREEN H12 C33 FLAT BLACK

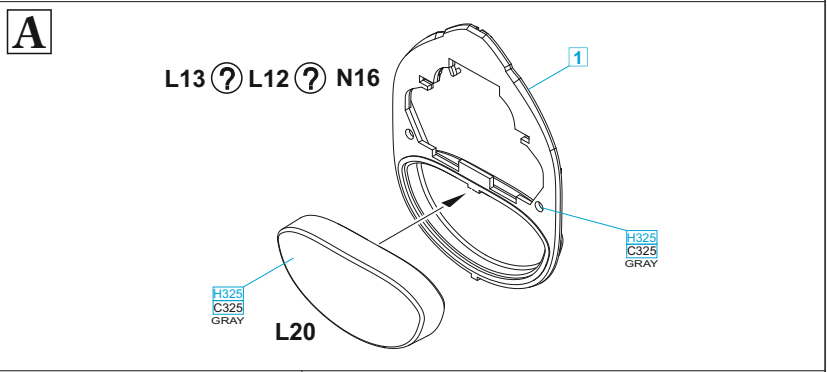
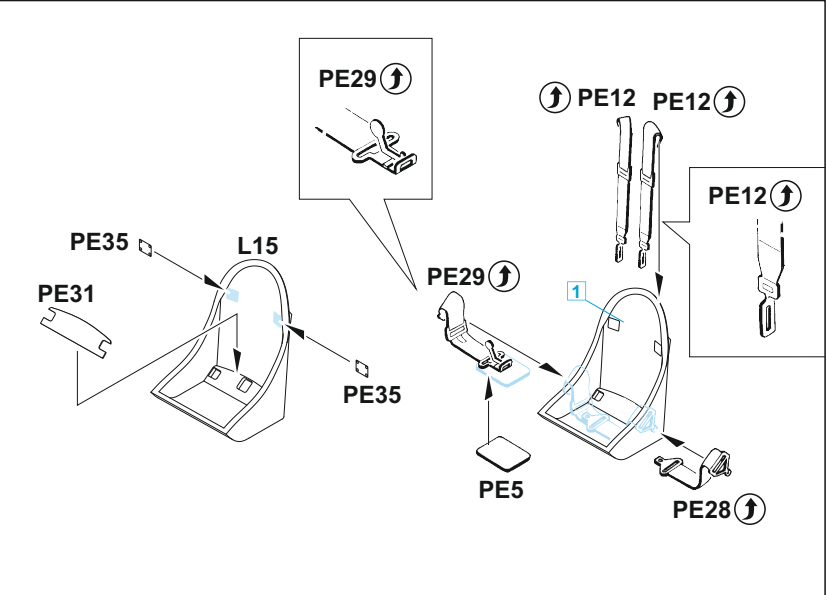
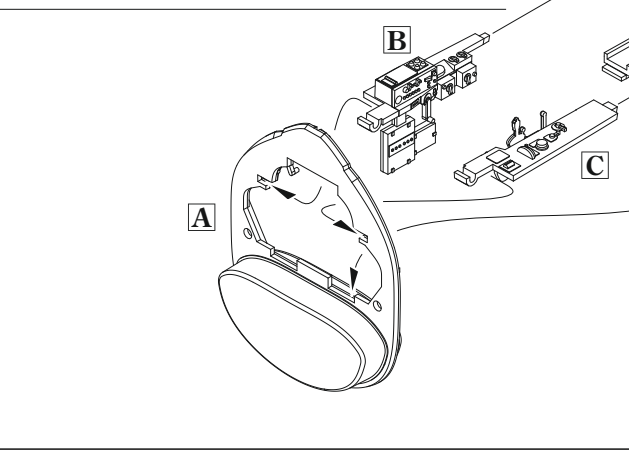
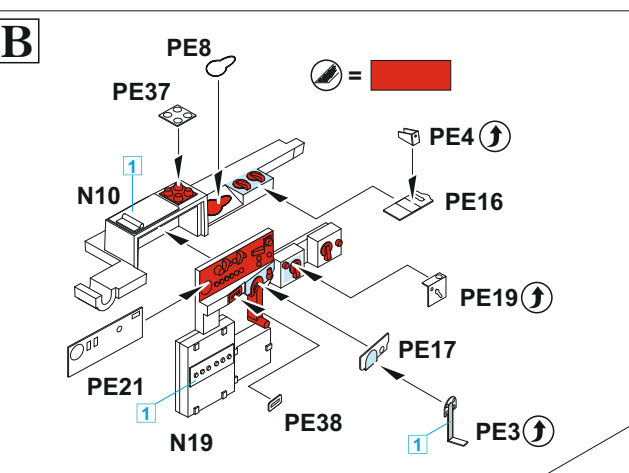
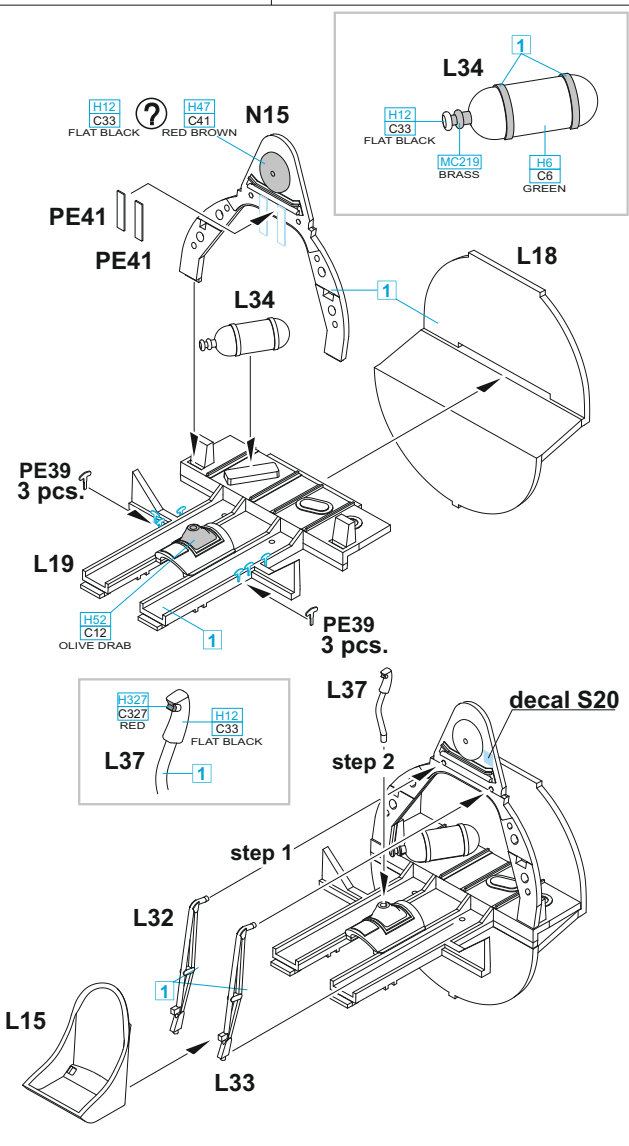

OPTIONAL:
 decals K11, K12, K13

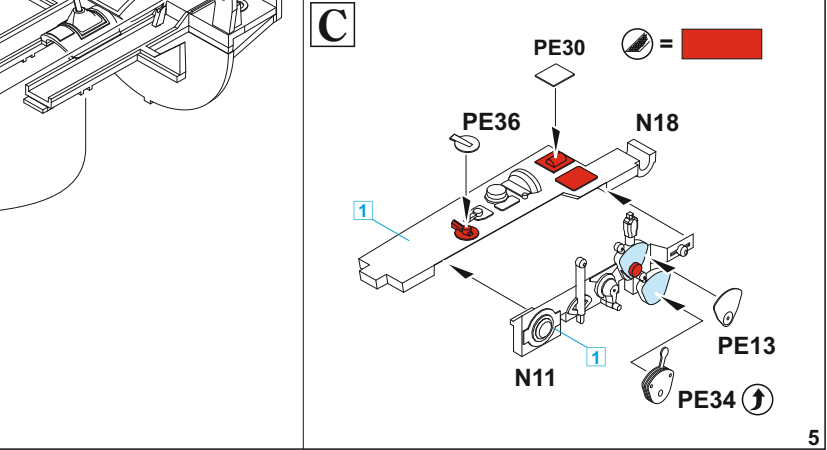
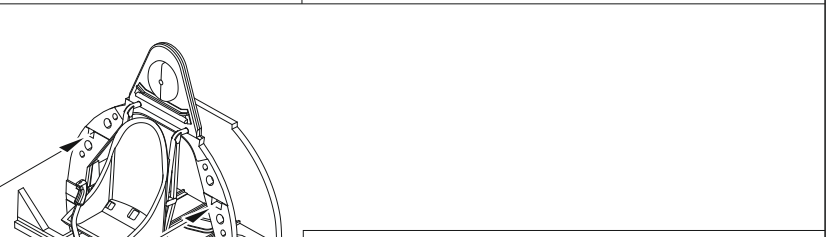
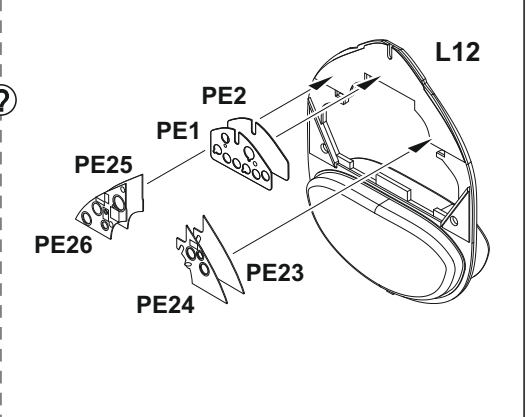
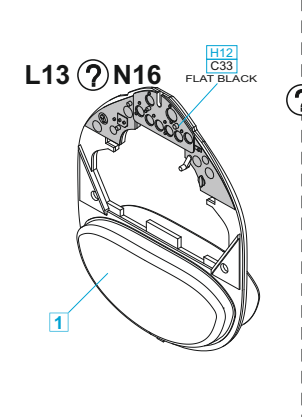

D

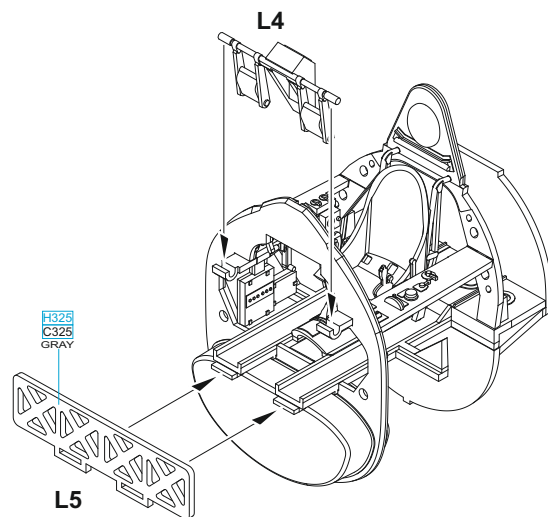
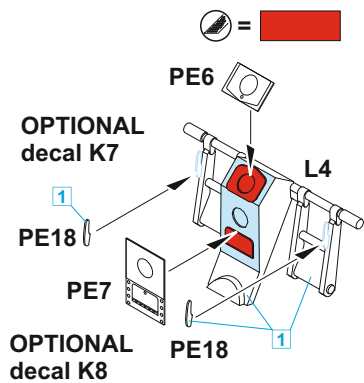

E

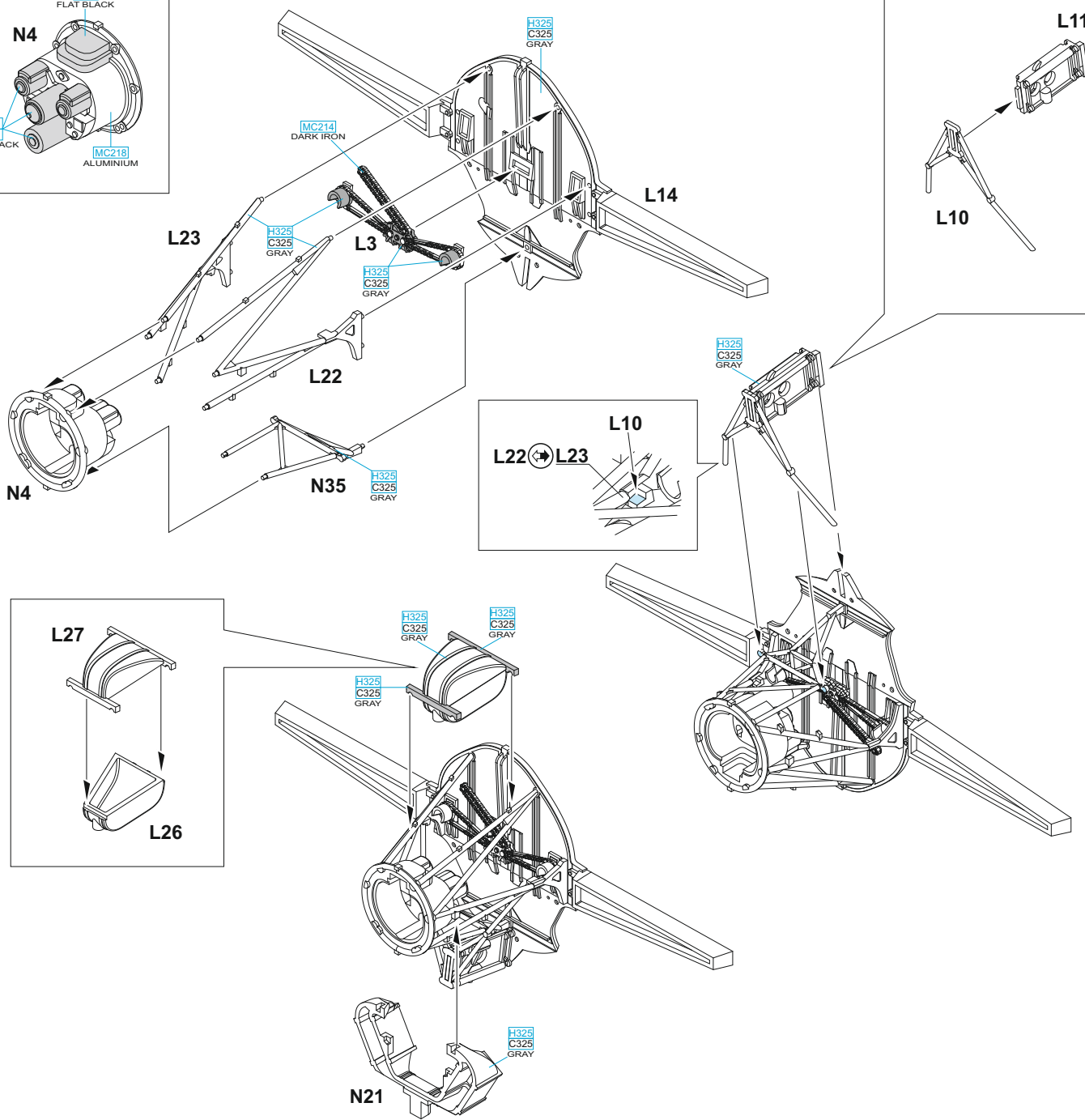
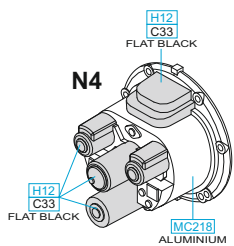

B1, B2 - MARKINGS **A, B, C, D, E, F**
 C1, C2 - MARKINGS **G, H, I, J, K, L**

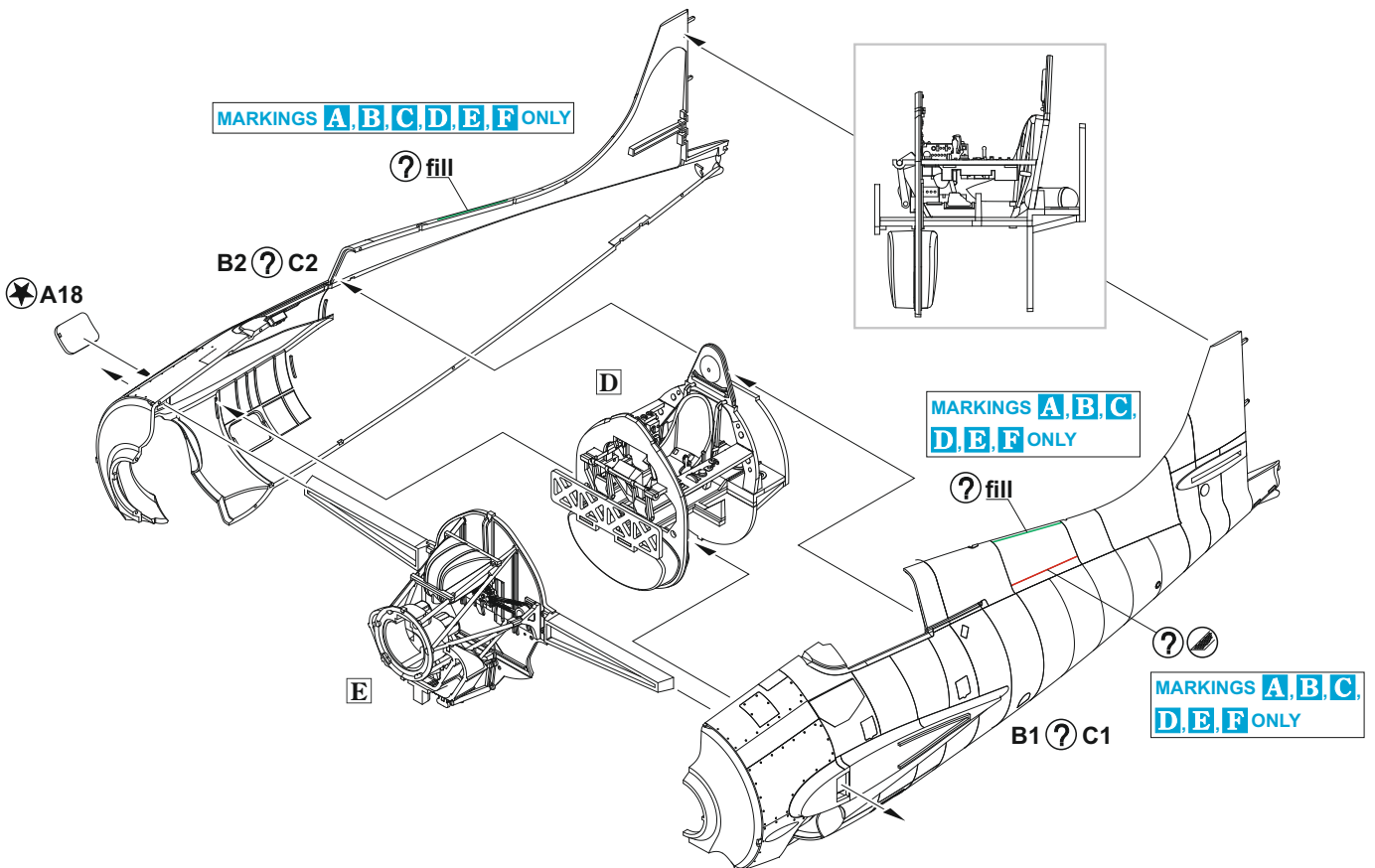
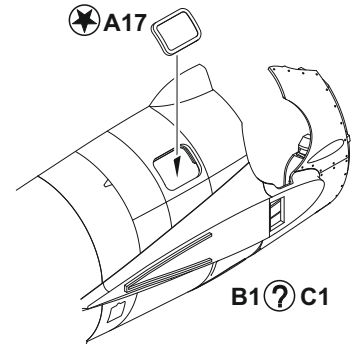
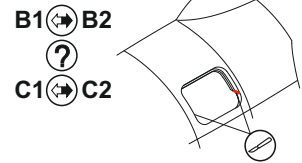
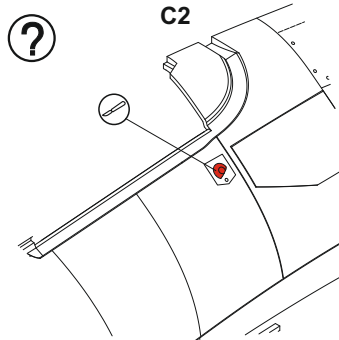
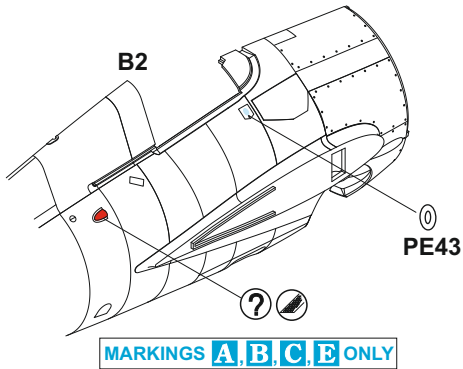
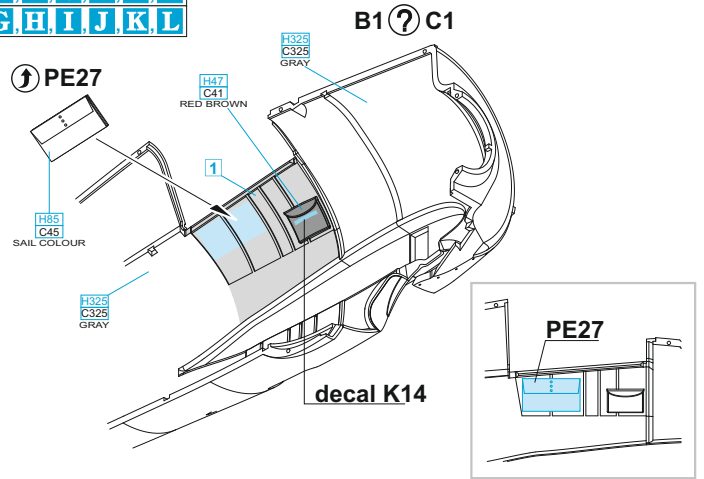
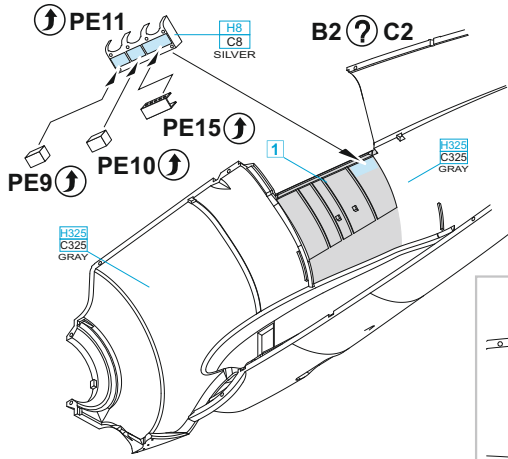

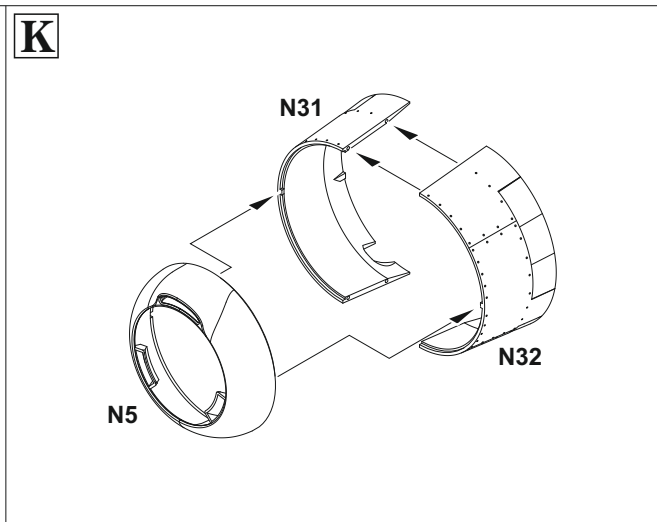
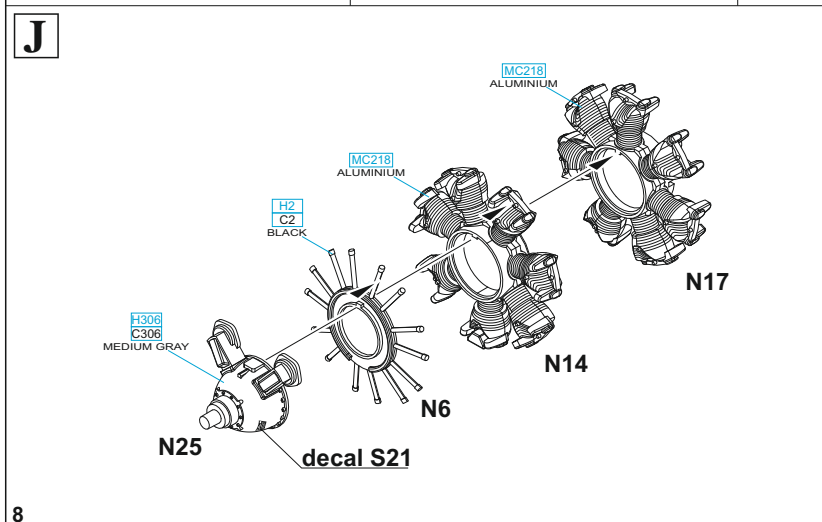
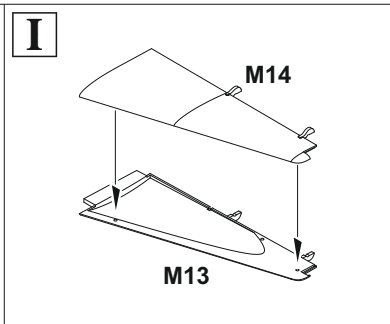
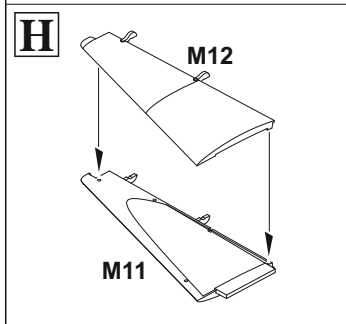
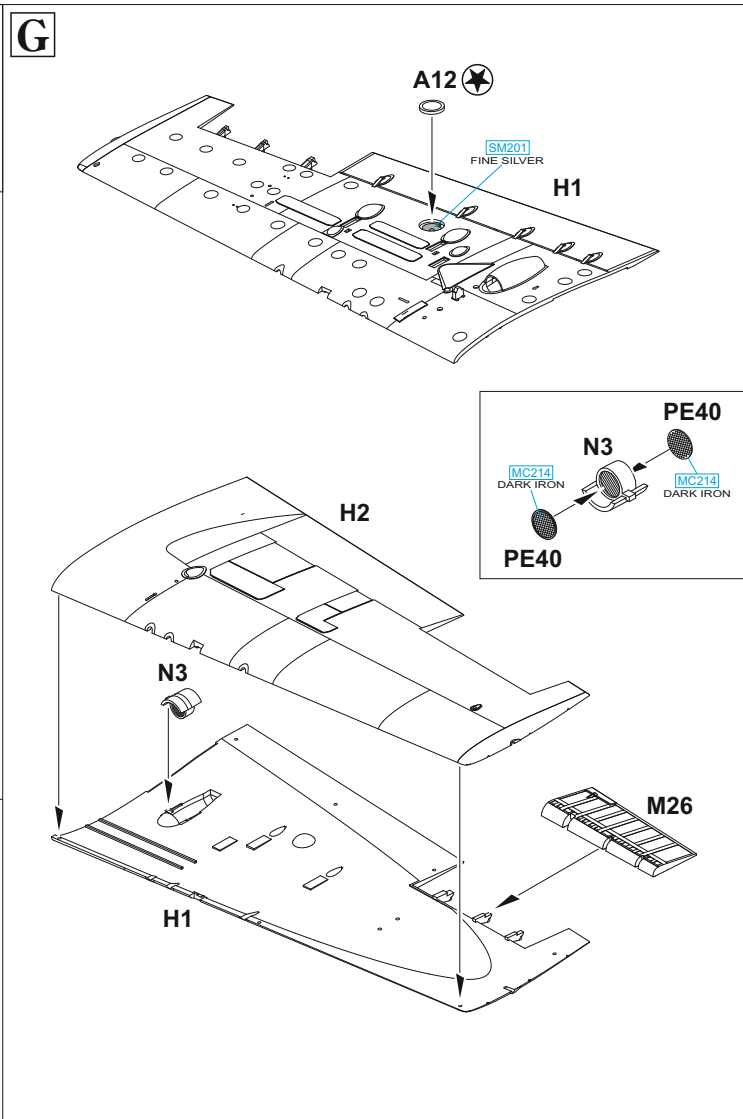
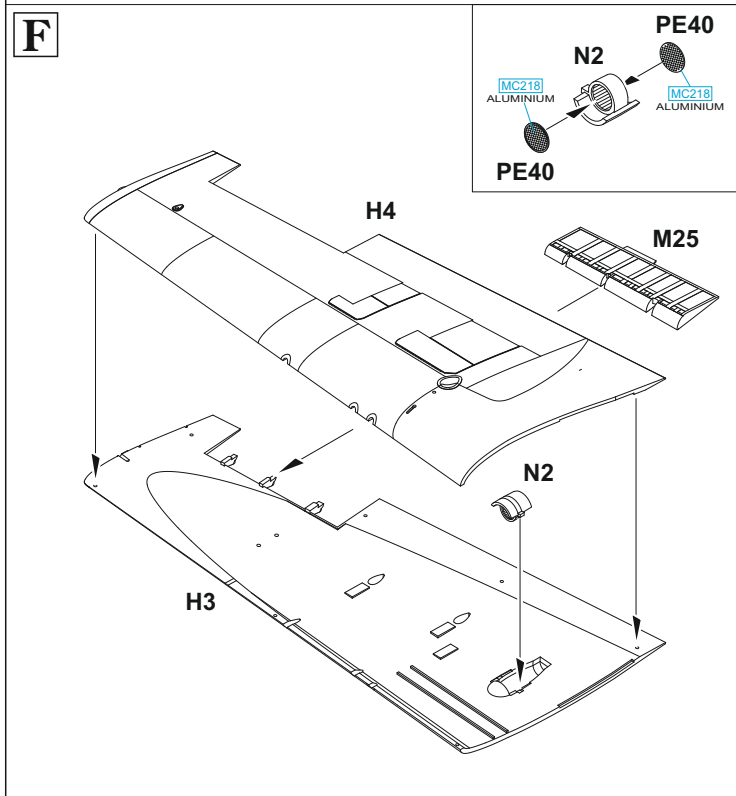
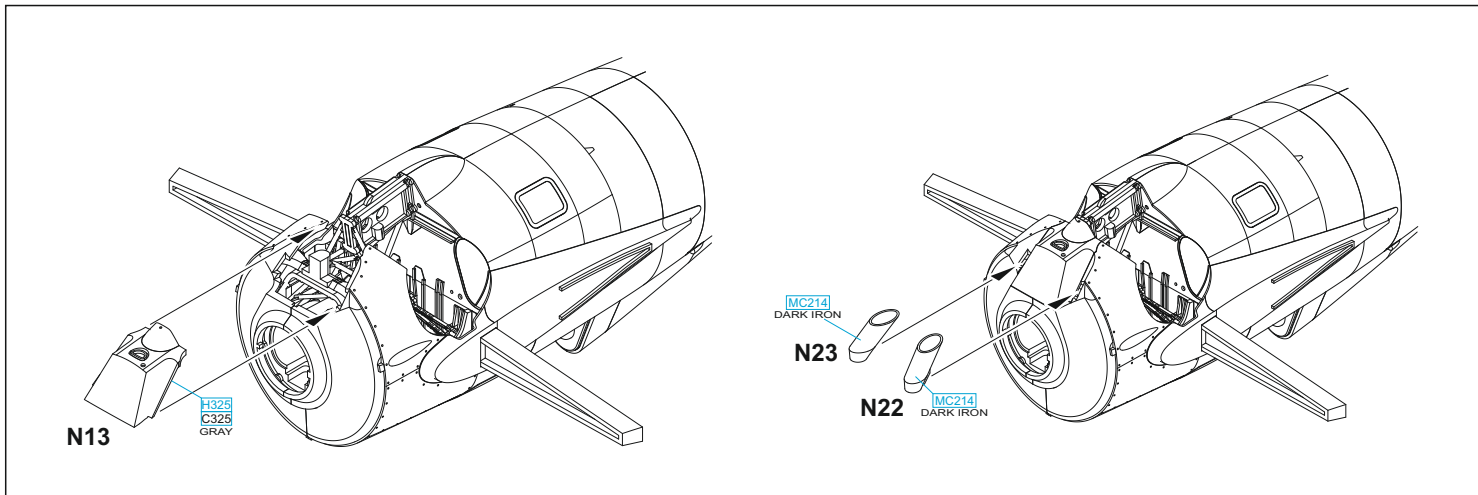

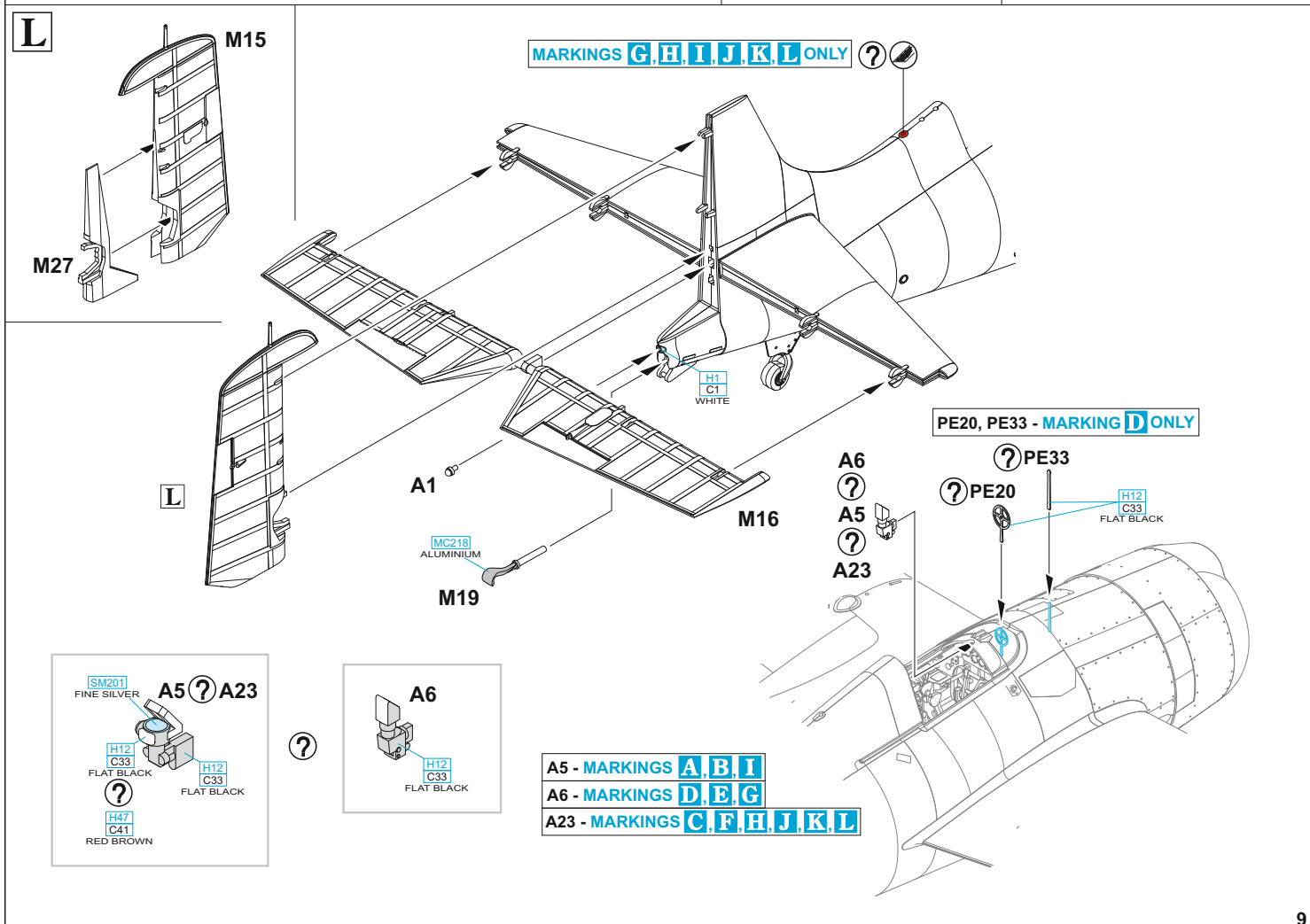
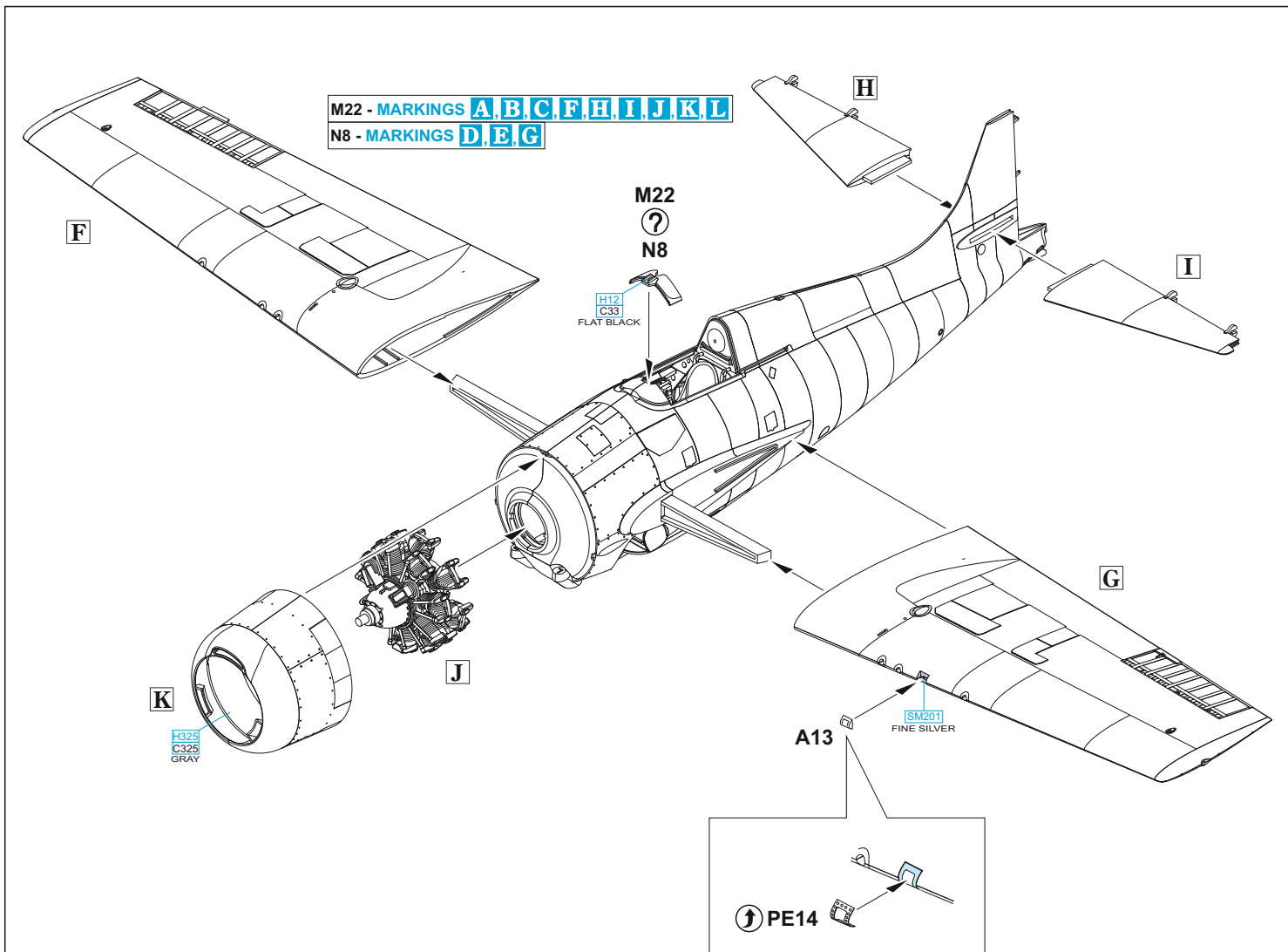

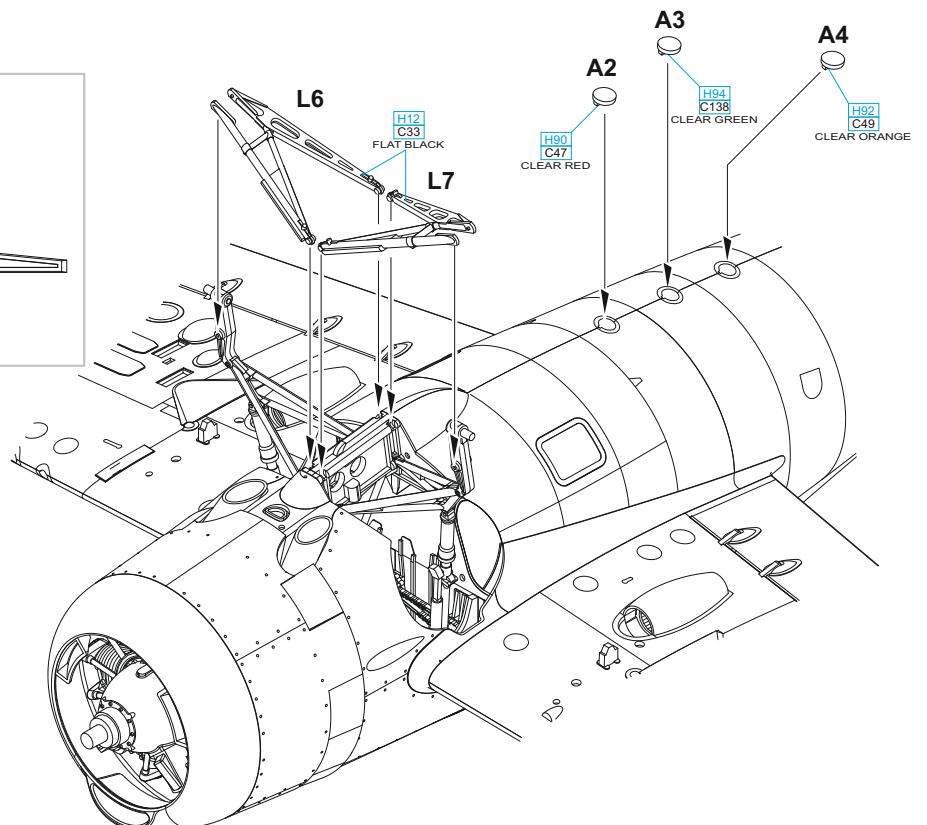
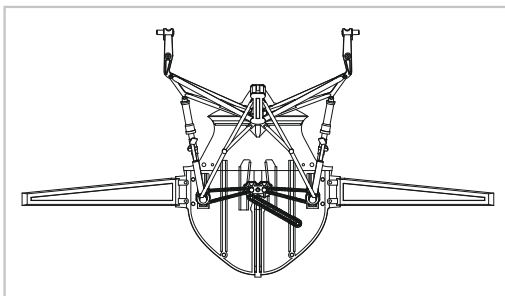
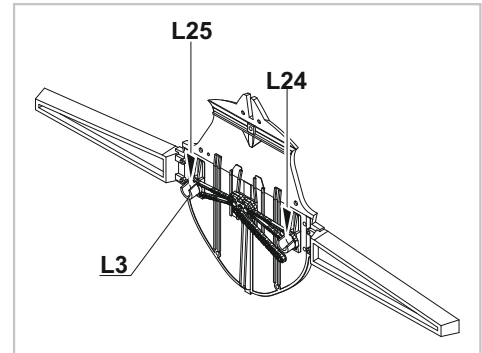
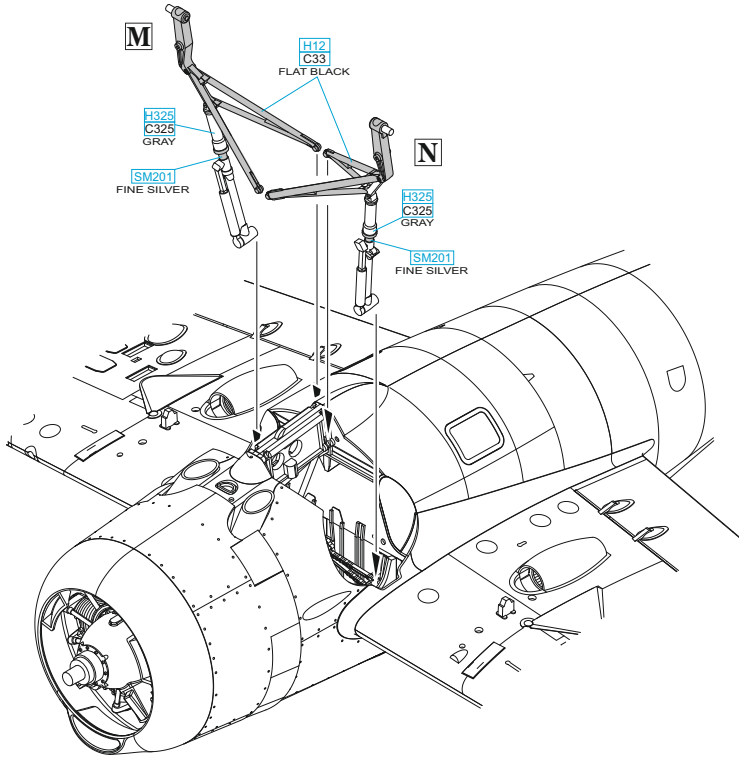
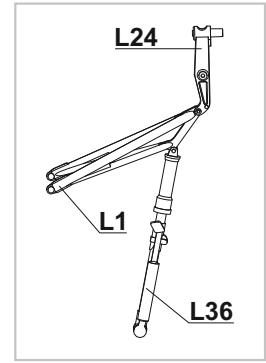
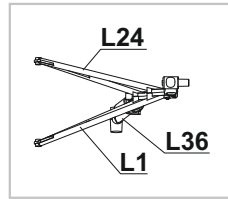
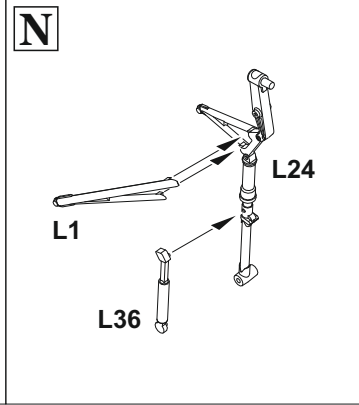
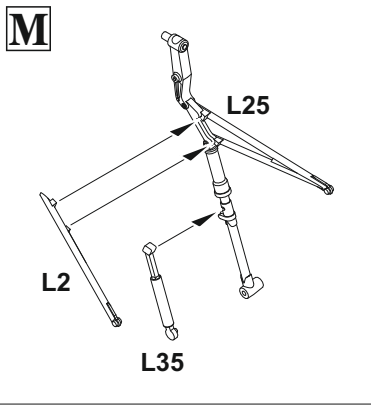

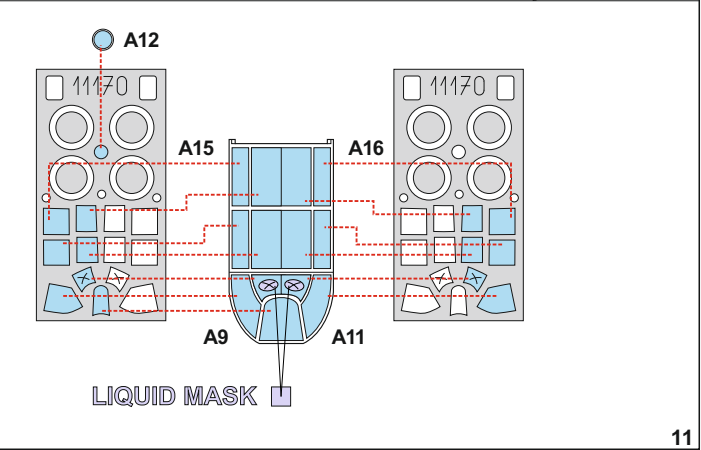
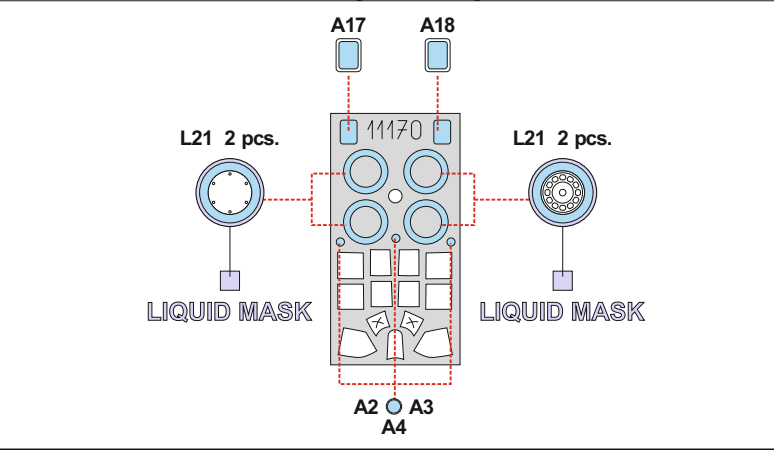
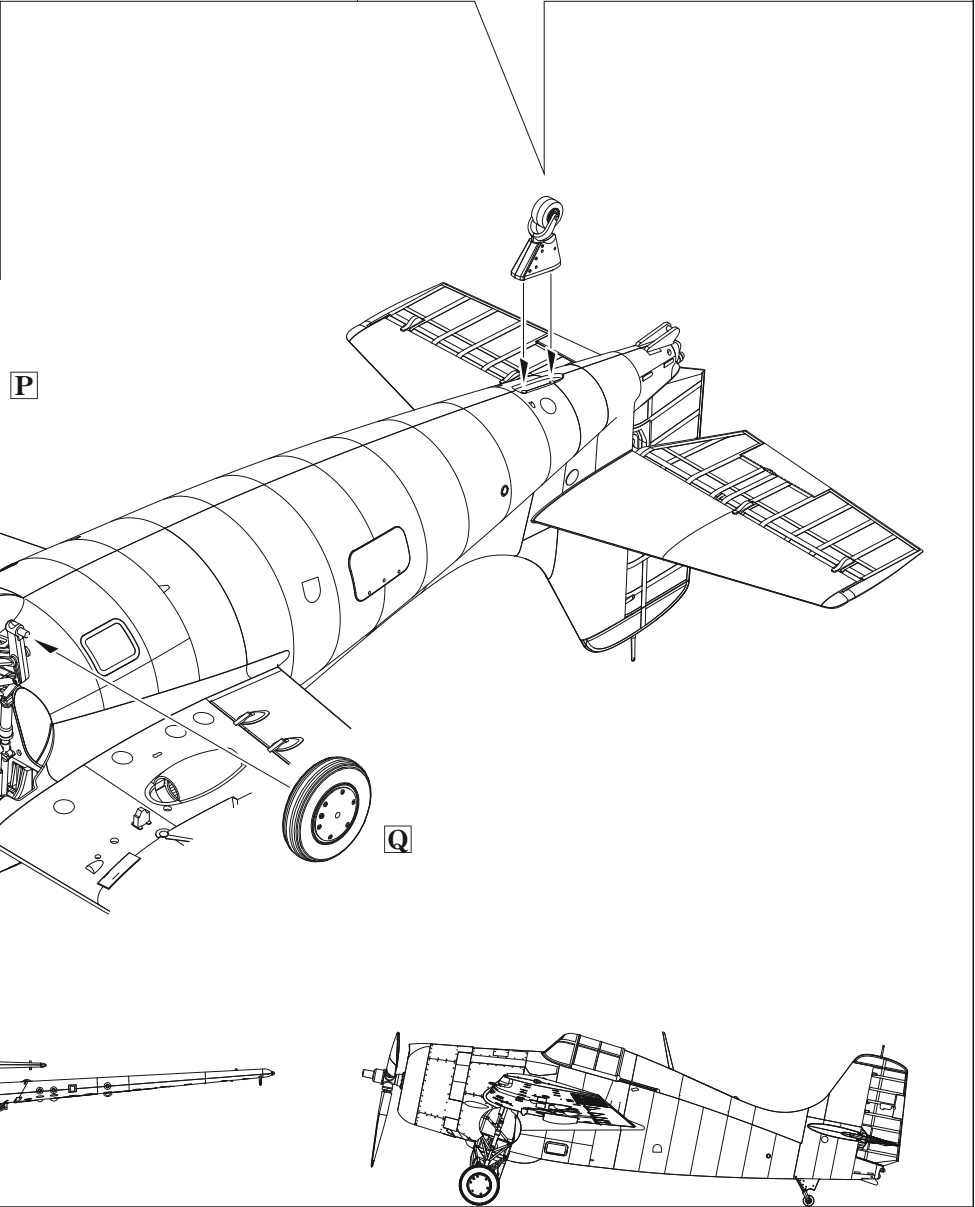
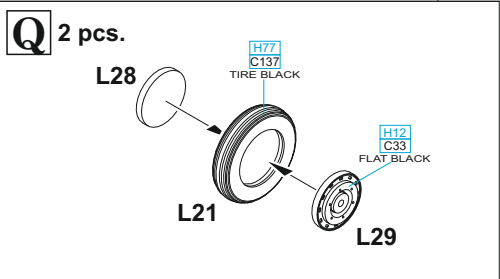
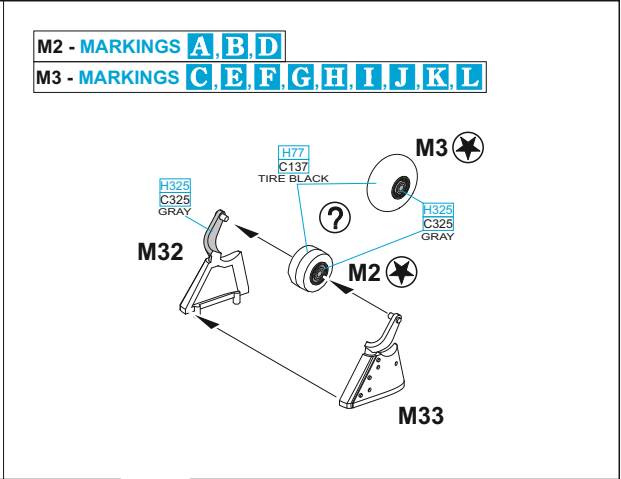
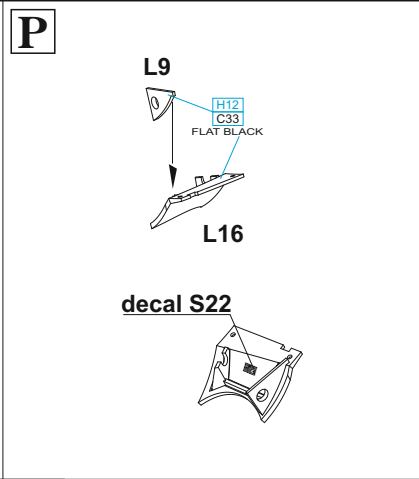
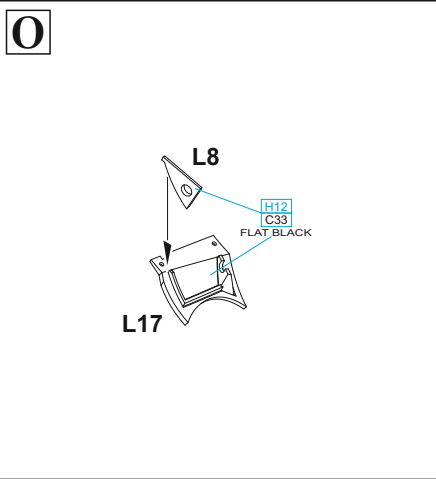

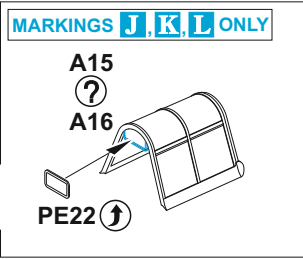
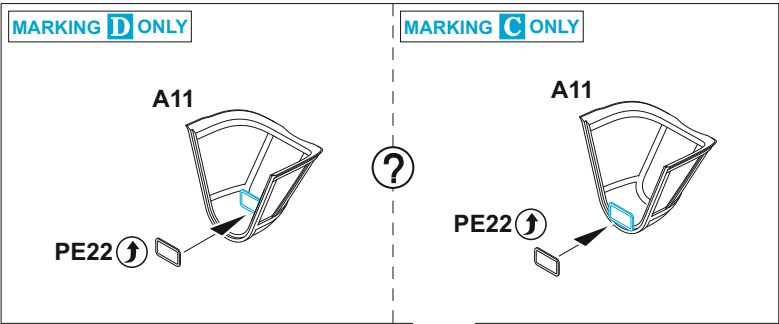

A9 - MARKINGS F, I, J, K, L
 A11 - MARKINGS A, B, C, D, E, G, H

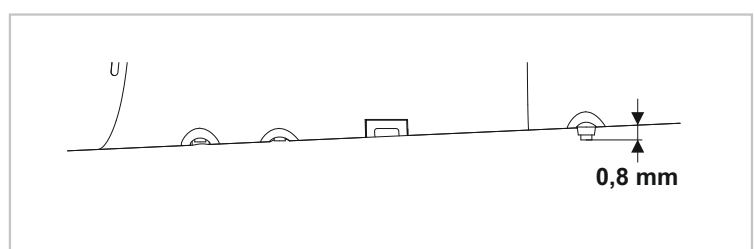
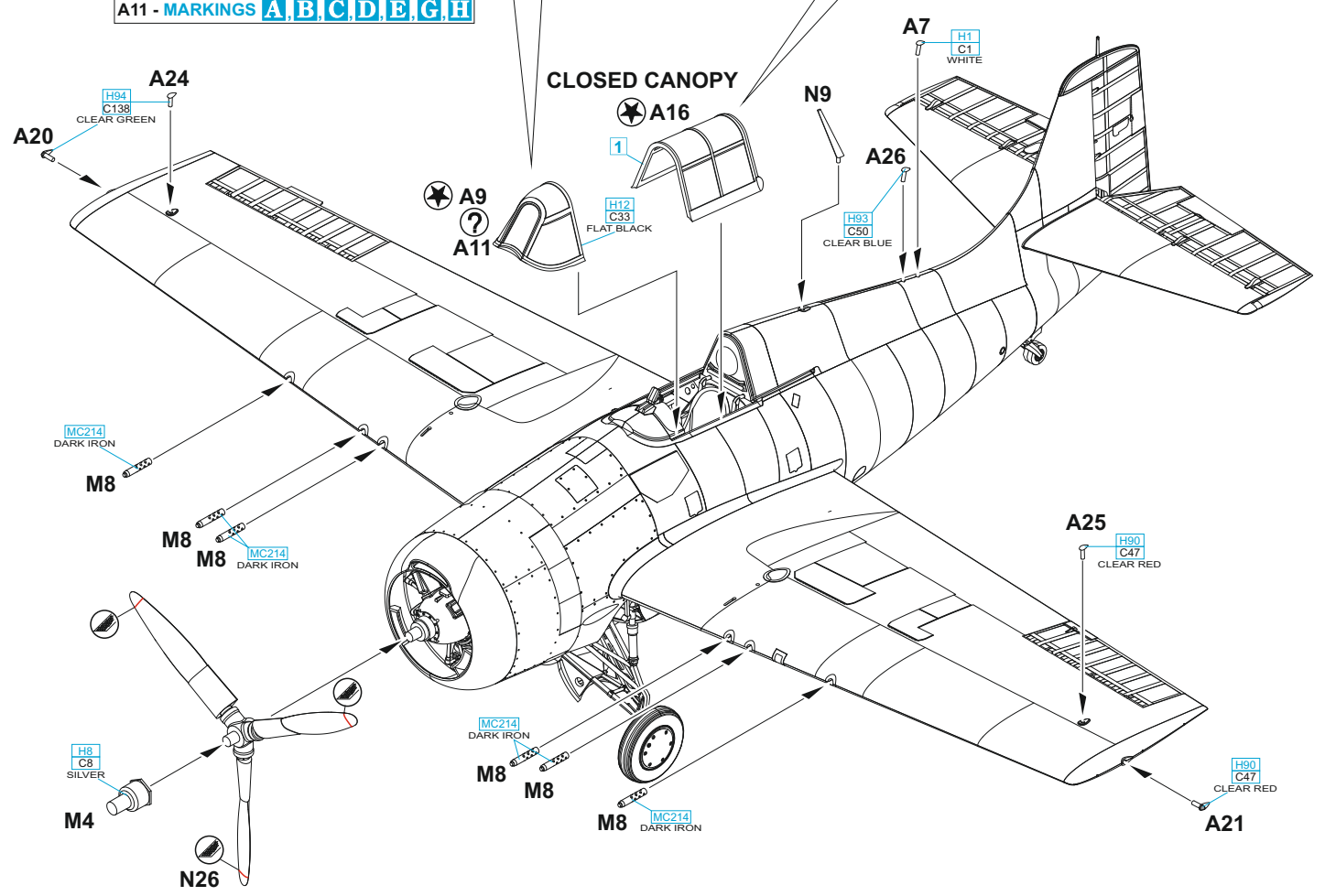

★A15 **OPEN CANOPY**

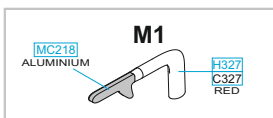
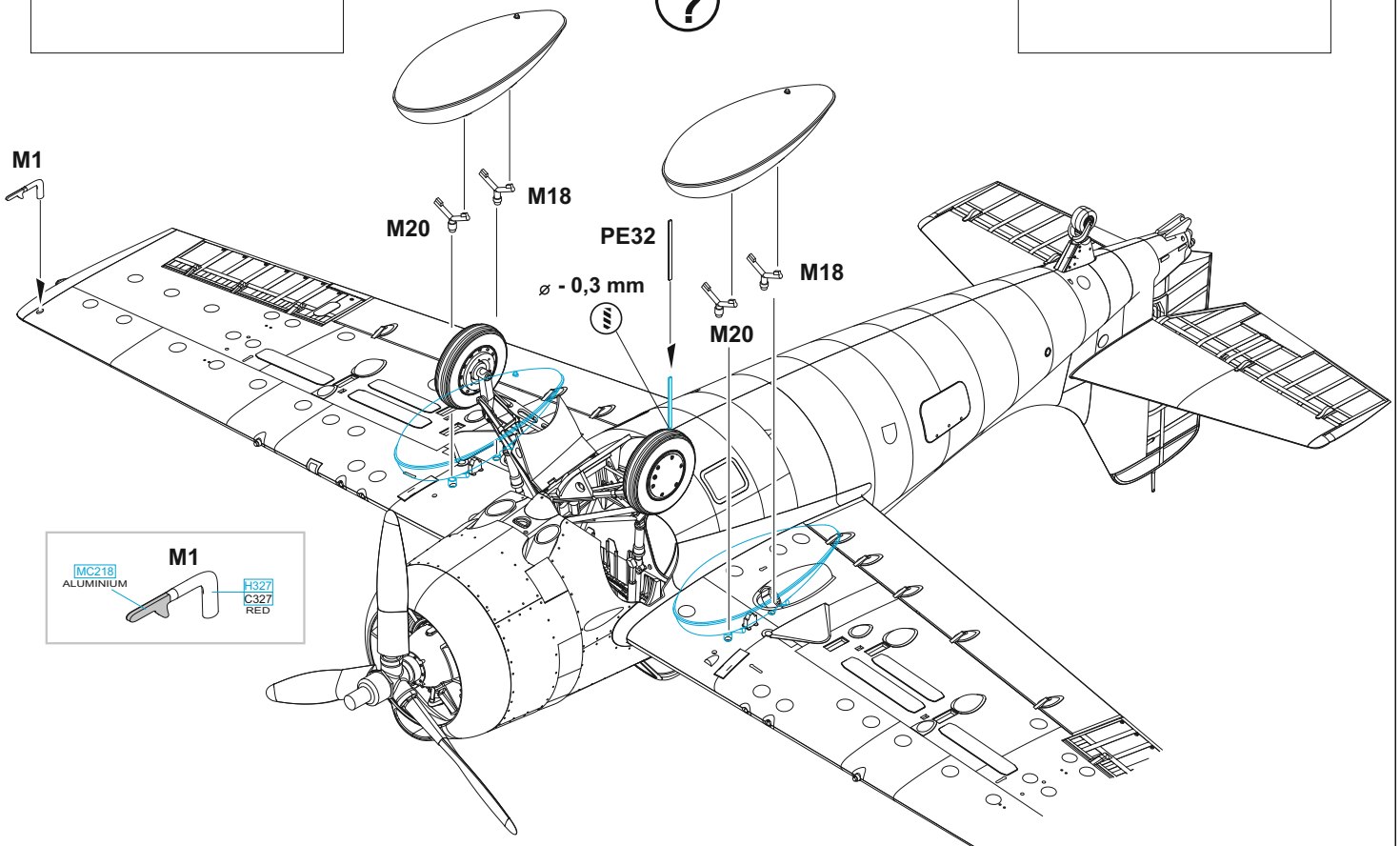
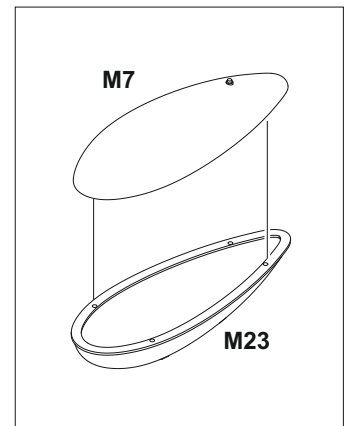
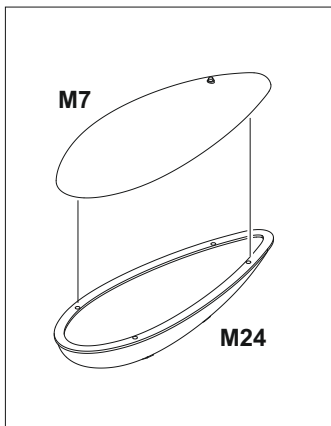
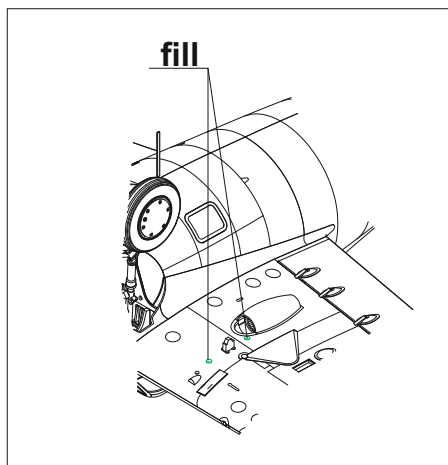
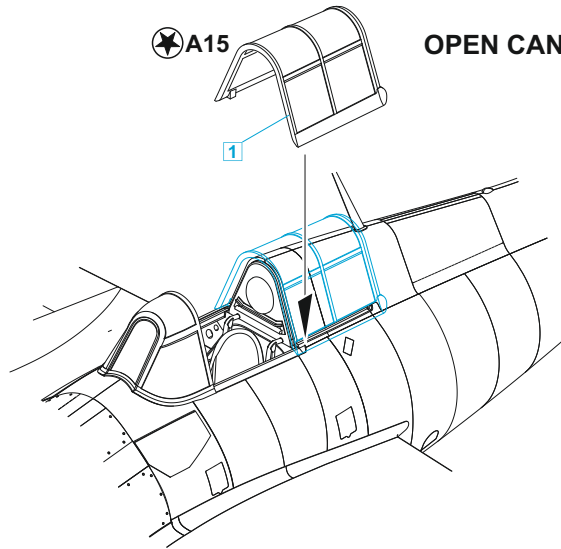

A Lt. Stanley W. Vejtasa, VF-10, USS Enterprise, duben 1943

Neobvyklé příjmení a světlé vlasy byly v případě Stanleyho Winfielda Vejtasy důvodem pro přezdívku „Swede“ (Švéd). Stanley měl české kořeny, neboť byl vnukem přistěhovalců z Třebíčska, tehdy ještě součástí Rakouska-Uherska. Proslavil se, když se mu podařilo sestřelit tři Zera během zoufalé akce, při které mělo kvůli nedostatku stíhačů krýt americké lodě během bitvy v Korálovém moři osm střemhlavých bombardérů SBD-3. Tento úspěch mu nabídl příležitost připojit se ke stíhačům u VF-10 jako Operations Officer. Zde si připsal dalších sedm sestřelů během bojů o Guadalcanal, kdy VF-10 operovala z paluby USS Enterprise. Po válce se těšil skvělé kariéře, během které se stal kapitánem letadlové lodě USS Constellation a poté i velitelem základny Miramar. Do důchodu odešel v roce 1970 a zemřel 23. ledna 2012 ve věku 98 let. Wildcat č. 79 převzal kryt s osmi symboly sestřelů na pravé straně z Vejtasy dříve používaného č. 19 (BuNo. 03417). Devátý symbol sestřelu přibyl 13. listopadu, kdy „Švéd“ sestřelil velký čtyřmotorový létající člun Kawanishi Type 97 Mavis. Některé Wildcaty měly symboly sestřelů na obou stranách trupu, u tohoto Wildcatu ovšem známe pouze vzhled pravé strany. Značky sestřelů na levoboku tedy nejsou doloženy. Také bílý pruh na vertikálním stabilizátoru není pro období počátku roku 1943 zcela jistý.

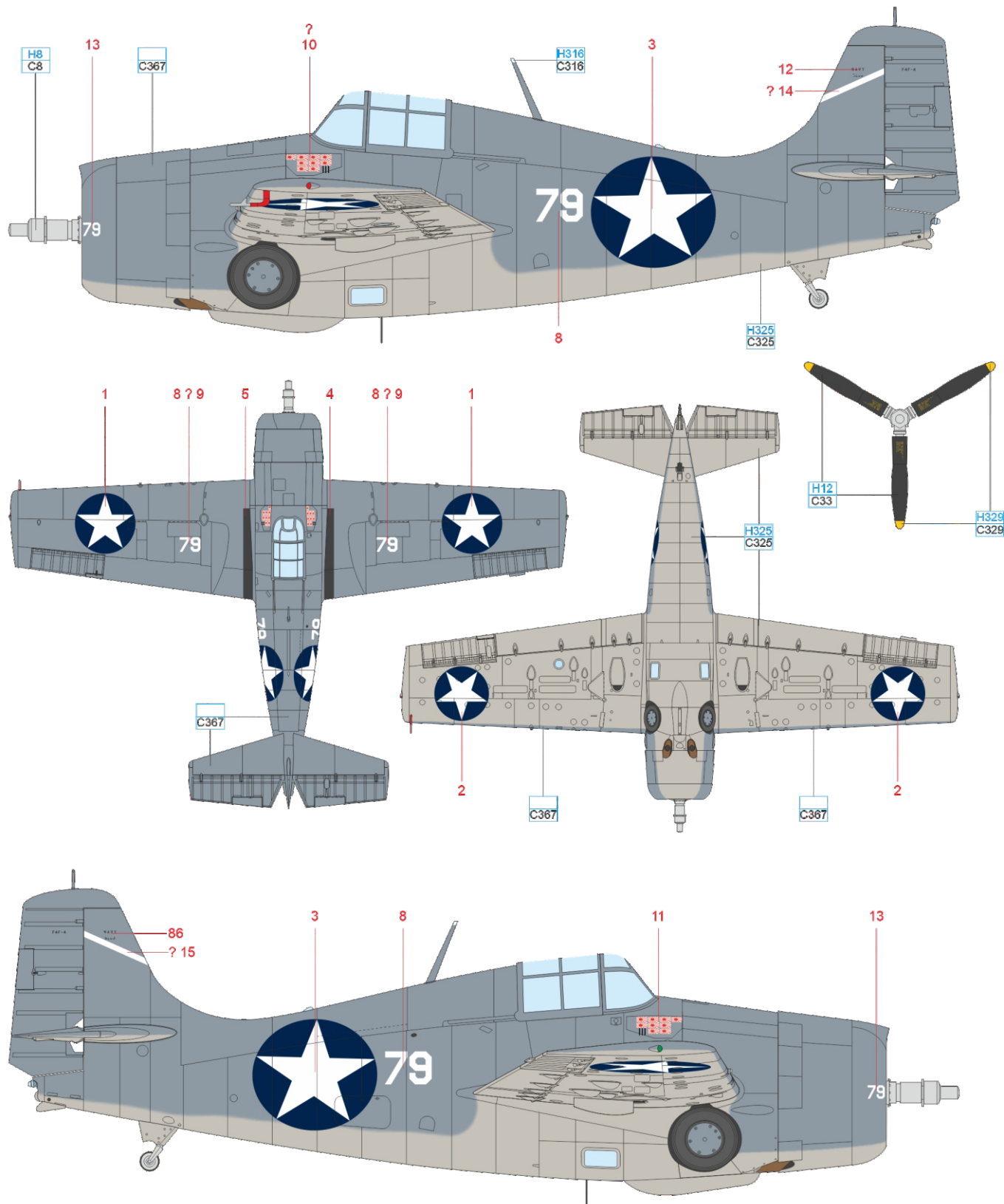

GRAY	H325 C325	BLUE GRAY	C367	SILVER	H8 C8	WHITE	H316 C316	BLACK	H12 C33	YELLOW	H329 C329
------	--------------	-----------	------	--------	----------	-------	--------------	-------	------------	--------	--------------

B BuNo. 5192, Ens. Mortimer Kleinmann jr., VF-5, USS Saratoga, srpen 1942

V tomto případě se jedná o čistou rekonstrukci vzhledu letounu, který byl přidělen Ens. Mortimeru „Junior“ Kleinmannovi, který s ním také obvykle létal. Ale 7. srpna 1942 do něj při zrychleném vzletu stíhačů proti japonským bombardérům „skočil“ Lt. James Julien „Pug“ Southerland. V této akci se mu podařilo sestřelit dva bombardéry, ale během následného souboje se Zerem zjistil, že jeho kulometry nestřílí, pravděpodobně kvůli poškození palbou zadního střelce bombardéru. Aby toho nebylo málo, do boje se zapojila další dvě Zera. Pugovi se dařilo jim unikat, ale šarvátky si všiml Saburō Sakai a zapojil se do ní. Wildcat dostal spoustu ran z kulometů a kanónů, ale letěl dál, dokud nedostal zásah do kořene levého křídla, který jej zapálil. „Pug“ vyskočil nad nepřátelským územím západní části Guadalcanalu, zraněný a beze zbraně, ale podařilo se mu uniknout japonským vojákům díky pomoci domorodců a 20. srpna 1942 byl z Henderson Field přepraven k lékařskému ošetření. Později přidal další tři vítězství s F6F-5 a zahynul při letecké nehodě 12. října 1949. Mortimer Kleinmann dosáhl v době, kdy se USS Saratoga účastnila kampaně na Guadalcanalu, dvou sestřelů.

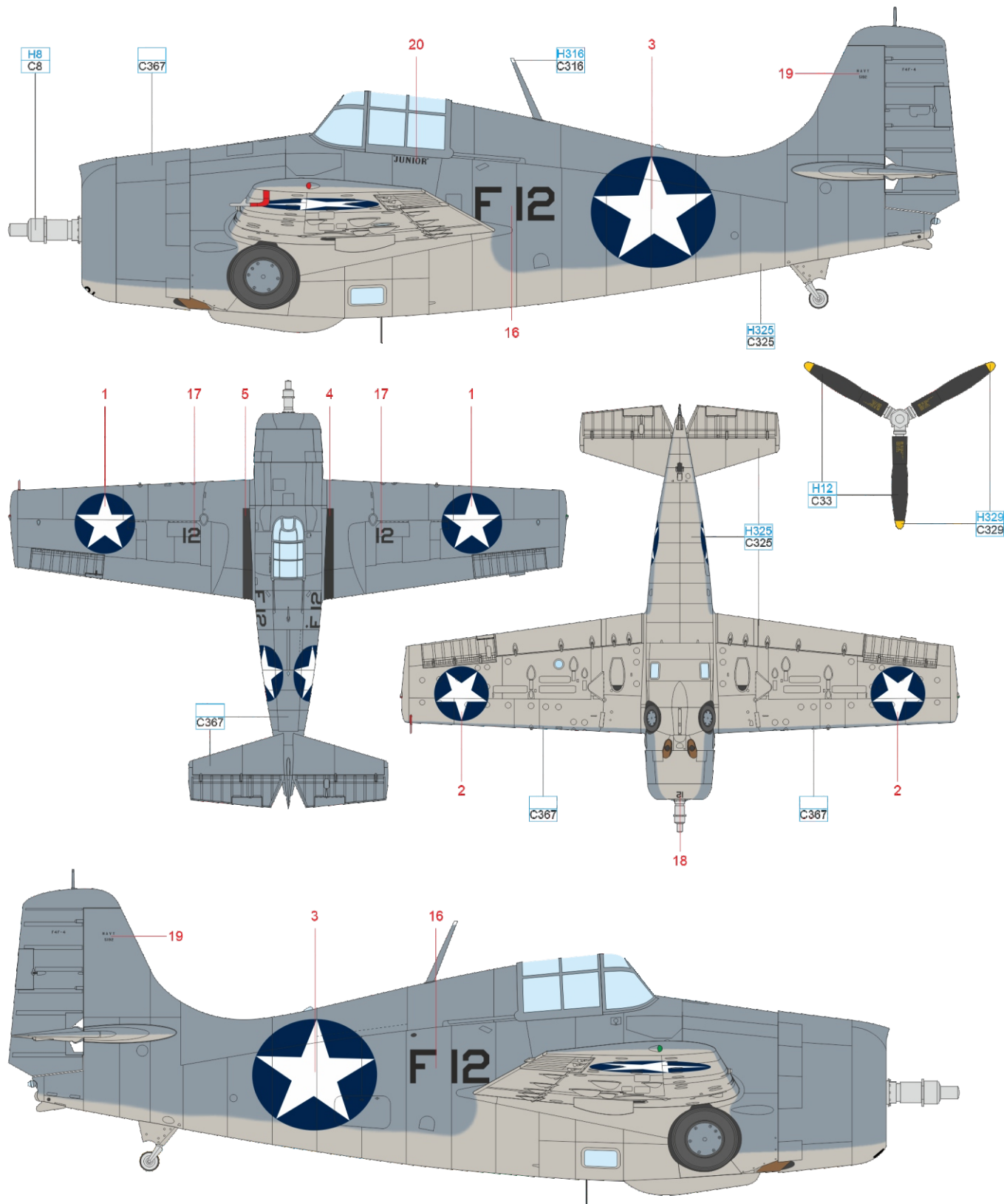

GRAY H325 C325 BLUE GRAY C367 SILVER H8 C8 WHITE H316 C316 BLACK H12 C33 YELLOW H329 C329

C Capt. Joseph J. Foss, VMF-121, Henderson Field, Guadalcanal, říjen–listopad 1942

Toto je jeden z Wildcatů od VMF-121, které během bojových misí používalo nejspěšnější eso celé kampaně na Guadalcanalu, Capt. Joseph Jacobs Foss. Jeho číslo (BuNo) není známo, ale víme, že Foss dosáhl sestřelů s celkem devíti různými Wildcaty. To hovoří za vše – piloti námořní pěchoty na Guadalcanalu si nemohli užívat luxus osobních letounů. Dokonce ani ti nejlepší. Prudké boje, drsné prostředí a další faktory dělaly z Wildcatů „spotřební zboží“ a piloti vzlétali v letounech, které měli nejbliž. Joe Foss, bývalý letecký instruktor, vstoupil 11. srpna 1942 do řad VMF-121 a téhož dne byl povýšen na kapitána. Na Guadalcanal dorazil 9. října a o čtyři dny později zaznamenal své první vítězství, když sestřelil jedno Zero. Jeho skóre rychle narůstalo, neboť během října sestřelil 16 nepřátel a na konci turnusu už jeho skóre čítalo 23 sestřelů. Sám byl sestřelen 7. listopadu, ale zachránil se na padáku a na základnu se vrátil za tři dny. V tom souboji ovšem předtím sestřelil jedno Rufo a dva plovákové dvouplošníky. VMF-121 opustila Guadalcanal 19. listopadu, ale při dalším turnusu od 1. do 26. ledna 1943 dosáhl Foss dalších tří sestřelů a stal se tak nejspěšnějším esem USMC druhé světové války. Po válce sloužil v Letecké národní gardě Jižní Dakoty. Později se dal na politiku a byl zvolen do Sněmovny reprezentantů Jižní Dakoty, ale během korejské války se vrátil do služby. V roce 1954 byl Foss zvolen guvernérem Jižní Dakoty. Zemřel 1. ledna 2003.

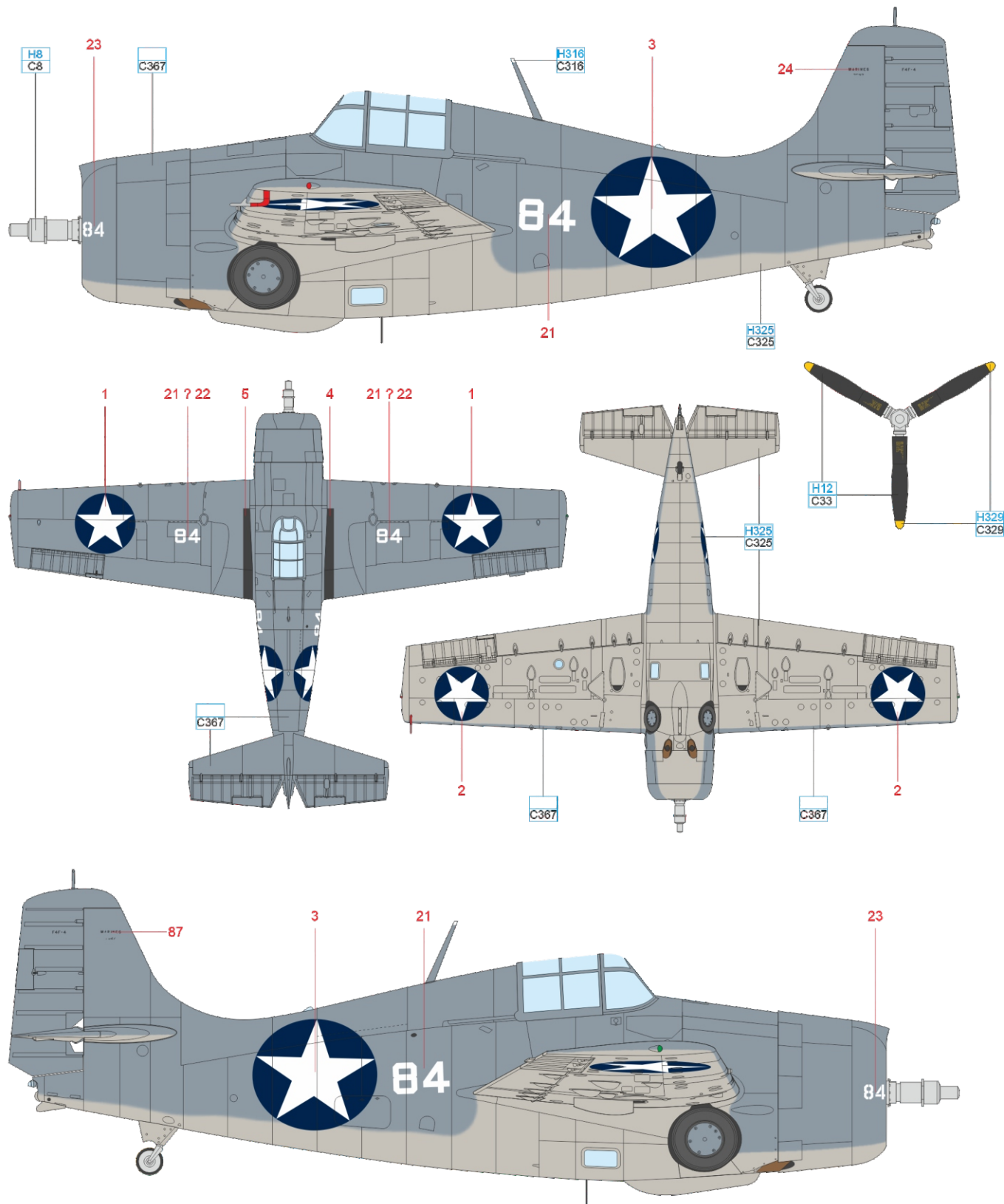

GRAY H325 C325 BLUE GRAY C367 SILVER H8 C8 WHITE H316 C316 BLACK H12 C33 YELLOW H329 C329

eduard

D BuNo. 02062, Mach. Donald E. Runyon, VF-6, USS Enterprise, září 1942

Mach. Donald Eugene Runyon (celá hodnost: petty officer Aviation Machinists Mate 1/c) byl natolik zkušeným poddůstojníkem, že mívával jako své wingmany i důstojníky. S Wildcaty dosáhl celkem šesti sestřelů, tento mu posloužil k získání dvou z nich na samém začátku bitvy o Guadalcanal, když 8. srpna sestřelil Zero a bombardér Betty. O den dříve sestřelil také dva nepřátele, ale s letounem BuNo. 02125. V prosinci 1942 se připojil k VF-3 a u jednotky zůstal až do dubna 1943. Zde nedosáhl žádných dalších sestřelů, ale věci se změnilly, když se v září 1943 připojil k VF-18 sídlící na USS Bunker Hill. Tam již létal na Hellcatesh a přidal další tři sestřelů. Válku nakonec zakončil s 11 vítězstvími. V květnu 1943 byl povýšen do hodnosti Lieutenant (junior grade) a 1. července 1944 do hodnosti Lieutenant. Od července 1945 působil rok jako zkušební pilot na Moffett Field a sloužil u několika jednotek až do července 1964, kdy odešel do výslužby v hodnosti Commander. Wildcat BuNo. 02062 nesl na vertikálním stabilizátoru neobvyklou malbou náhrabku se 41 japonskými Hinomaru, symbolizujícími celkové skóre VF-6 během bojů o Guadalcanal. Tuto ozdobu neslo pouze devět Wildcatů od VF-6. Byly to ty, které zůstaly na palubě USS Enterprise na její cestě od Šalamounových ostrovů na Havaj. Ostatní Wildcaty byly převeleny na USS Saratoga nebo na Guadalcanal.

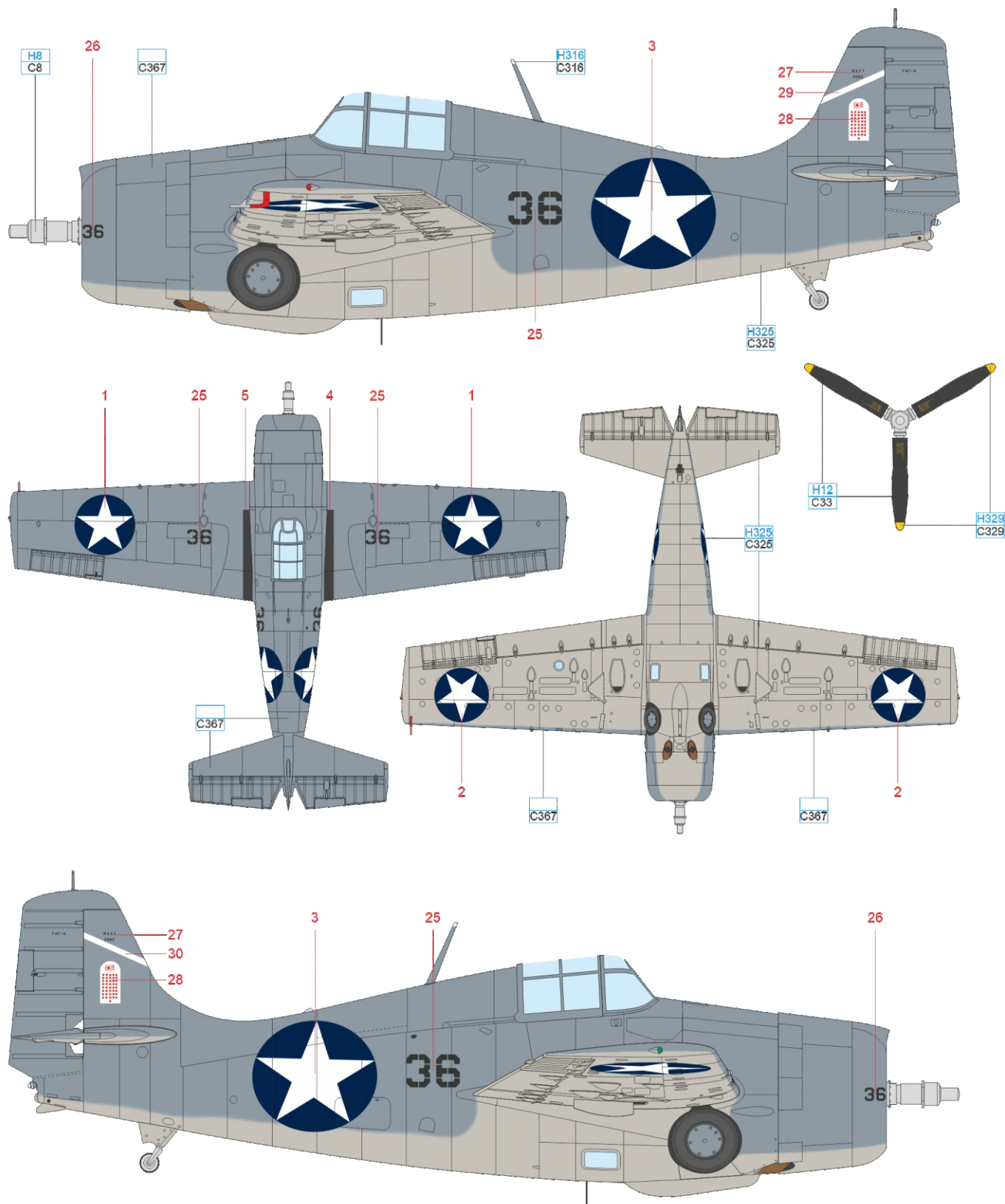

GRAY H325 C325 BLUE GRAY C367 SILVER H8 C8 WHITE H316 C316 BLACK H12 C33 YELLOW H329 C329

E 1/Lt. Jefferson J. DeBlanc, VMF-112/121, Henderson Field, Guadalcanal, leden 1943

Během dvou operačních turnusů na Guadalcanalu a Okinawě si Jefferson Joseph DeBlanc připsal celkem devět sestřelů. Stal se tak jedenáctým nejúspěšnějším stíhacím esem námořní pěchoty. Během mise 31. ledna 1943, kdy doprovázel střemhlavé SBD k útoku na japonské lodě, zjistil vážný únik paliva, který mu znemožňoval návrat na základnu. Požádal tedy o aktivaci záchranné jednotky a pokračoval v misi, která vyústila v tvrdý boj s japonskými Ki-43 Oscar. DeBlancovi se podařilo pět z nich sestřelit, ale byl zraněn a sám musel ze svého zmrzačeného a hořícího Wildcatu vyskočit. Po mnoha peripetiích se mu nakonec podařilo dostat zpět na základnu a 12. února byl přepraven do nemocnice. Také tento Wildcat utřel nemálo zásahů. Stalo se tak 12. listopadu 1942, kdy jej pilotoval 1/Lt Sam Folsom. Vrátil se s ním ale na základnu a letoun byl opraven. Mechanici použili k zakrytí průstřelů bílé záplaty z leteckého plátna, ale ty v prašném prostředí brzy svou bílou barvu ztratily. DeBlanc byl jedním z pilotů, kteří tento letoun následně i s těmito „ozdobami“ používali, ačkoli byl přidělen k VMF-121, zatímco on byl příslušníkem VMF-112.

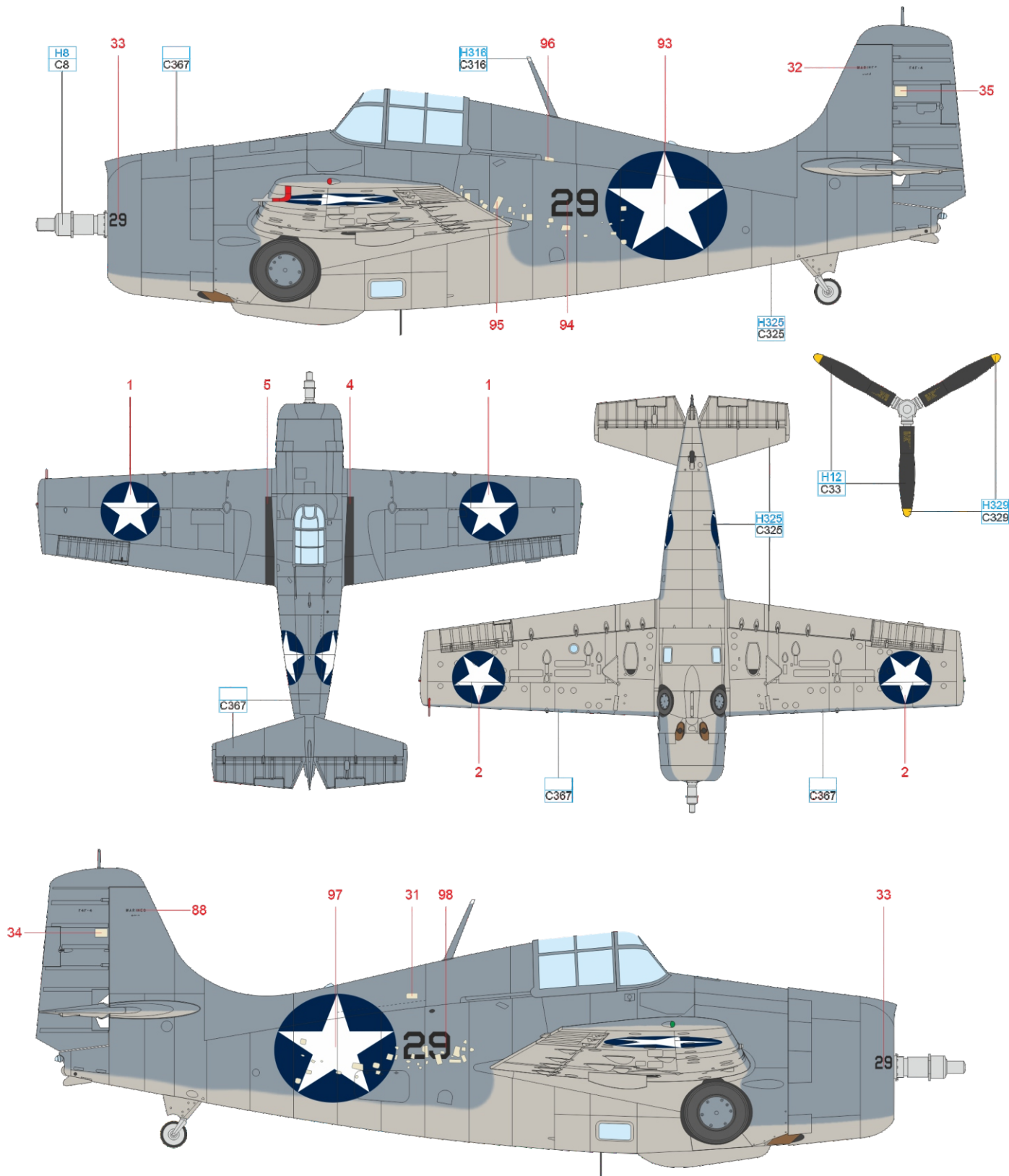

GRAY H325 C325 BLUE GRAY C367 SILVER H8 C8 WHITE H316 C316 BLACK H12 C33 YELLOW H329 C329

F Guadalcanal, Henderson Field, začátek roku 1943

Přestože existuje několik fotografií tohoto Wildcatu, ohledně jeho identity panují nejasnosti. Obvykle je letoun přisuzován 1/Lt Marionu Carlovi z VMF-223 nebo veliteli této jednotky, Maj. Johnu L. Smithovi. Oba byli stíhacími hvězdami rané fáze kampaně na Guadalcanalu. VMF-223 byla první jednotkou, která společně s VMSB-232 přistála na Henderson Field a od 20. srpna tvrdě bojovala s japonskými letouny až do konce října. Carl jich sestřelil 16,5 a Smith 19. To je jeden z důvodů, proč je tento Wildcat někdy přisuzován Smithovi – počet symbolů sestřelů pod kabinou odpovídá jeho skóre. Fotografie jsou však datovány k únoru a březnu 1943, kdy již VMF-223 na Guadalcanalu nepůsobila. Podle některých zdrojů sám Carl po válce uvedl, že se ve skutečnosti jednalo o neletuschopný letoun, použitý na Espiritu Santo k focení pro média po skončení turnusu VMF-223 na Guadalcanalu (tj. v druhé polovině října). Spolu s jedním mechanikem na něj za tím účelem údajně nalepili 19 symbolů sestřelů. Neznáme však žádné fotografie Mariona Carla s tímto letounem či v jeho kokpitu... K tomu další fotografie ukazují viditelně potřísněné symboly sestřelů a na jedné, datované 22. března 1943, je dokonce jeden z nich mechanicky poškozený. Mohlo jít tedy o operační letoun, který nese symboly sestřelů všech pilotů, kteří na něm létali? Nebo to byl skutečně stroj použitý pro focení na Espiritu Santo koncem října, ale opravený a poslaný později na Guadalcanal, přičemž na něm značky sestřelů zůstaly? Nevíme... Na pravém křídle a na trupu jsou na fotografiích každopádně vidět opravy světlou barvou, výsostný znak na horní straně levé poloviny křídla vykazoval určité poškození.

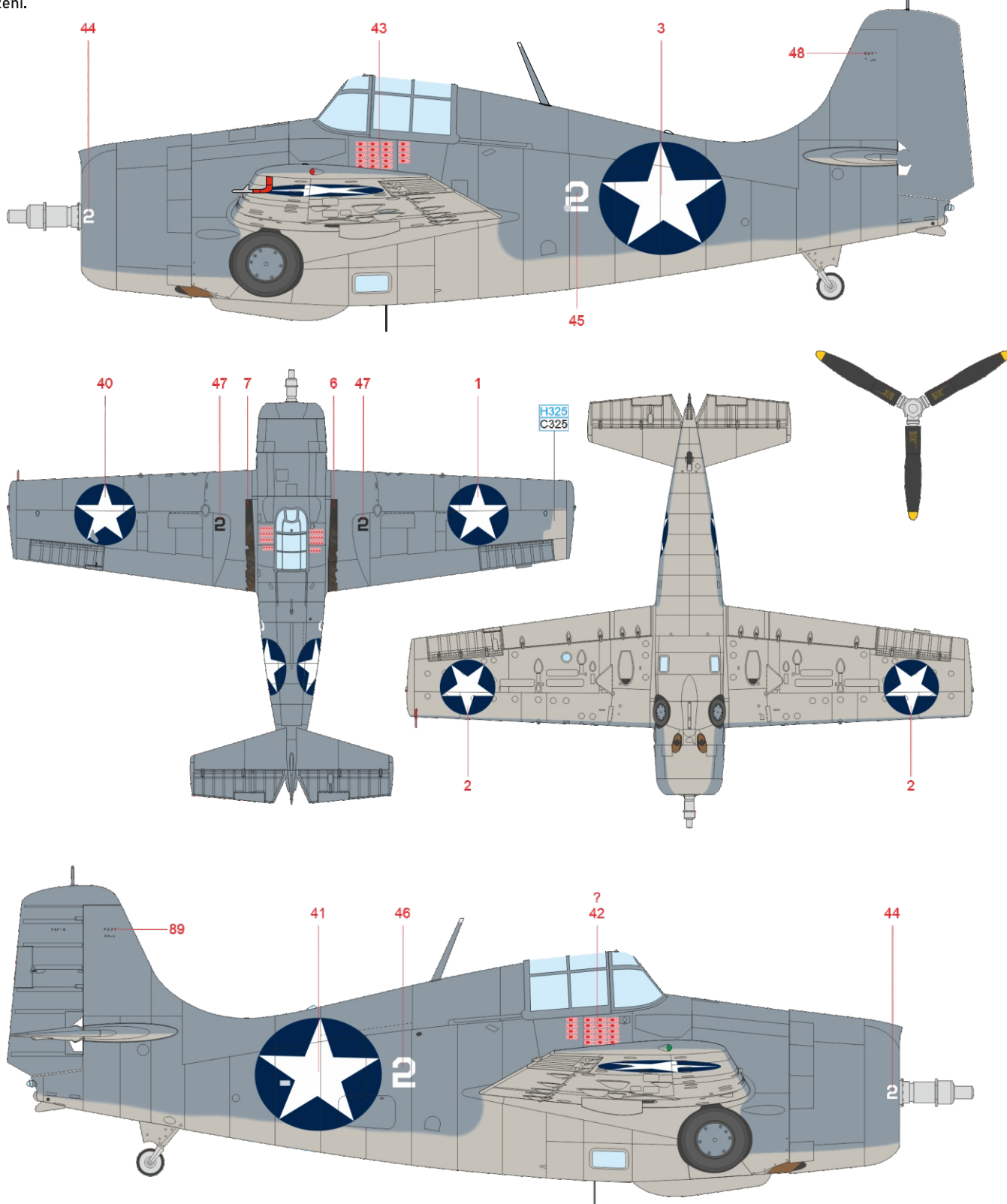

GRAY H325 C325 BLUE GRAY C367 SILVER H8 C8 WHITE H316 C316 BLACK H12 C33 YELLOW H329 C329

Tento letoun je obvykle připisován 1/Lt Jamesi E. Swettovi, příslušníkovi VMF-221. Tato jednotka byla počátkem roku 1943 dislokována na základně námořní pěchoty Ewa na havajském ostrově Oahu, odkud se na palubě USS Nassau přesunula na ostrov Espiritu Santo. Pravděpodobně během tamního pobytu byly vertikální stabilizátory některých Wildcatů opatřeny různými malůvkami. V případě letounu č. 77 to byla malba inspirovaná zřejmě postavičkou „Hairless Joe“ z Al Cappových kreseb vytvořených pro satirické komiksy L'il Abner (kresba byla pouze na levé straně). Od února 1943 se peruť postupně přesouvala na Guadalcanal, kde se tyto „ozdoby“ zřejmě staly trnem v oku velícím důstojníkům. Proto byl pravděpodobně nedlouho po přeletu vydán rozkaz k jejich odstranění. Swett byl velitelem jednoho roje VMF-221 a ke svému prvnímu bojovému letu vzletl 7. dubna, kdy Japonci podnikli na Guadalcanal masivní nálet asi 70 bombardérů, krytými více než 100 Zery. Na obranu ostrova vzletla přibližně stovka amerických námořních i armádních stíhačů a nejméně z nich byl právě Swett, kterému se podařilo sestřelit sedm bombardérů Val, než musel sám ze svého poškozeného letounu vyskočit. Bylo to jeho první a jediné střetnutí s nepřátelskými letouny za řízení Wildcatu, protože následně přesedlal na Corsairy a během svých celkem 103 bojových misí dosáhl ve druhé světové válce 15,5 sestřelu.

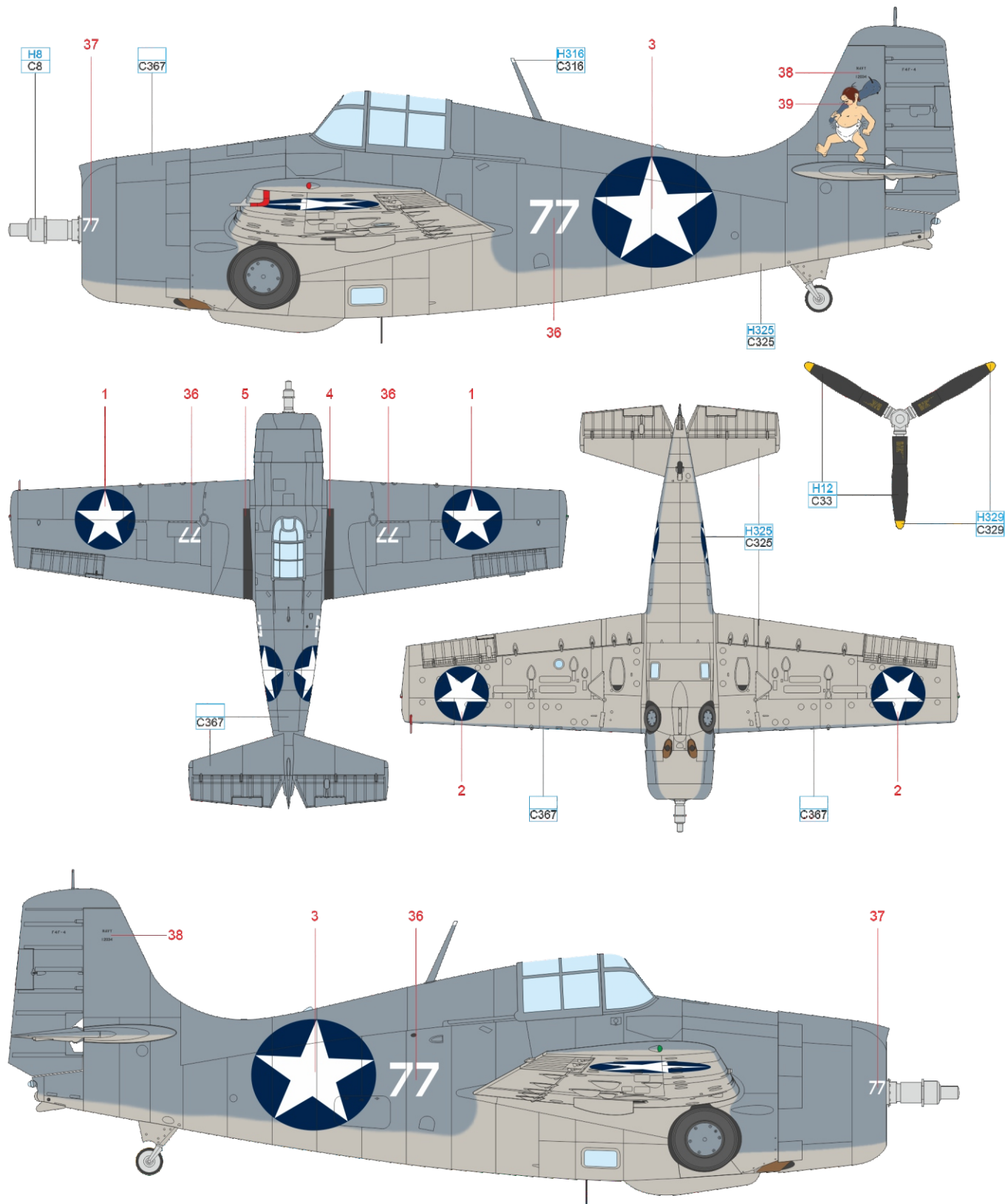

H 1/Lt Samuel B. Folsom, VMF-121, Samoa, jaro 1943

„Nosearty“ byly na letounech námořnictva a námořní pěchoty vzácné, a to zejména během kampaně na Guadalcanalu, kde nebyl čas ani prostředky na „hraní si“ s kresbami. Wildcat s malbou Pepka námořníka na levé straně motorového krytu je jednou ze vzácných výjimek, ovšem nikoli z Guadalcanalu. Ve skutečnosti byl letoun součástí inventáře VMF-111, jednotky, která působila na Samoe. Sam Folsom si nechal namalovat Pepka na kryt motoru, když byl k jednotce přidělen jako instruktor krátce po svém bojovém nasazení na Guadalcanalu. Letoun je někdy zobrazován s výsostnými znaky pozdějšího typu, tedy s „křídly“, ale v době, kdy byly fotografie tohoto Wildcatu s Pepkem námořníkem pořízeny, měl ještě starší jednoduché znaky. Folsom byl poměrně nezkušený pilot, když byl spolu s ostatními z VFM-122 vržen do bitvy o Šalamounovy ostrovy, ale rychle zkušenosti získával. Na Guadalcanalu vydržel tři měsíce a byl dvakrát zraněn. Svůj první sestřel si připsal 11. listopadu, kdy dostal jedno Zero. Hned o den později sestřelil bombardér Mitsubishi Betty a poté přidal další, takže válku zakončil se třemi vítězstvími.

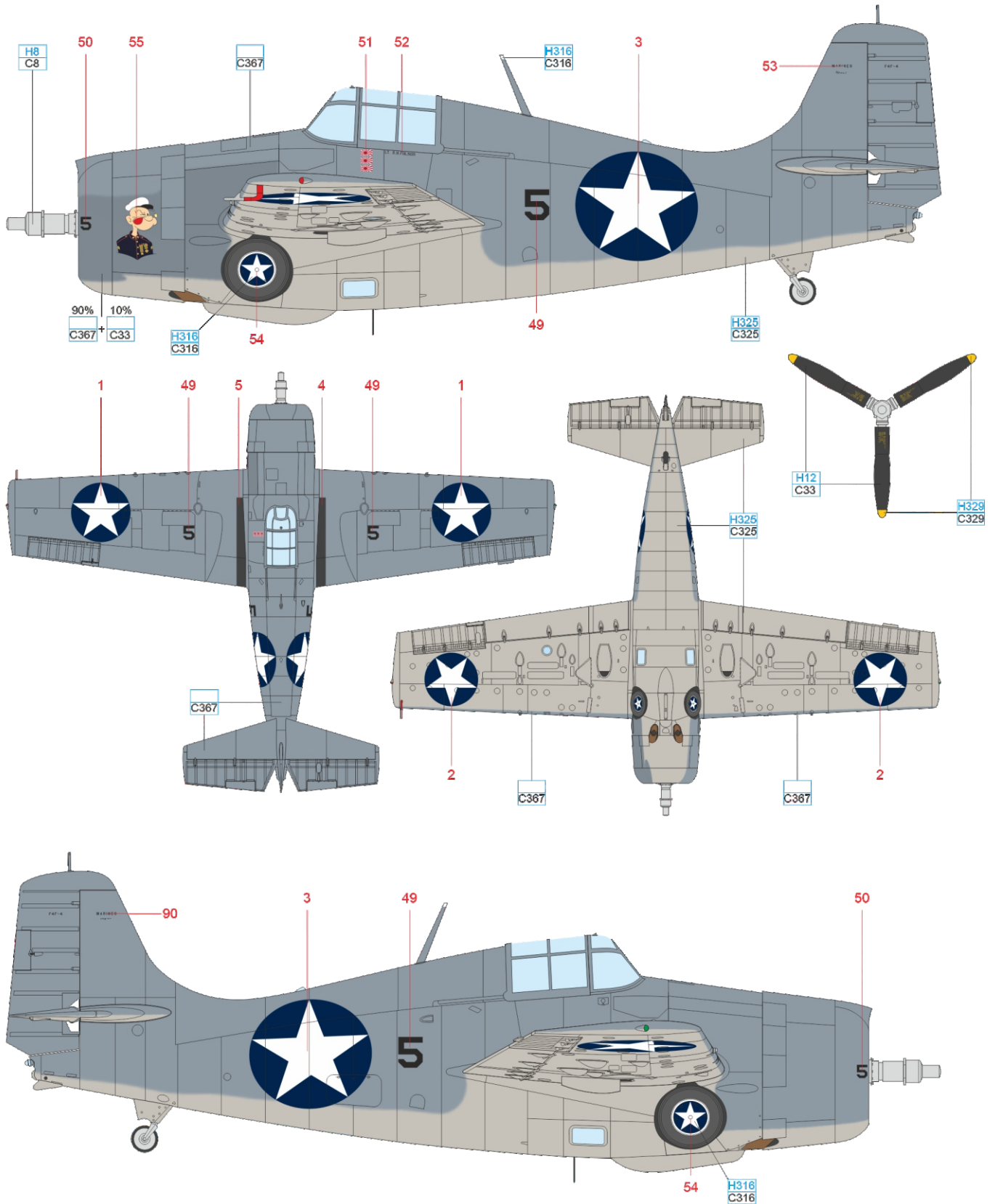

GRAY	H325 C325	BLUE GRAY	C367	SILVER	H8 C8	WHITE	H316 C316	BLACK	H12 C33	YELLOW	H329 C329
------	--------------	--------------	------	--------	----------	-------	--------------	-------	------------	--------	--------------

Bill Leonard se zúčastnil bitev v Korálovém moři a také u Midway, kde se během své služby u VF-42 a VF-3 stal stíhacím esem. V srpnu 1942 se připojil k nově založené VF-11, kde zastával funkci Operations Officer. V roce 1943 sloužil na Guadalcanalu a připsal si další dva sestřely. Stalo se tak 12. června 1943, kdy sestřelil dvě Zera, a to právě s tímto Wildcatem. Tímto úspěchem se zařadil mezi stíhací esa. Po tříměsíčním působení na Guadalcanalu byl převelen na Samou, čímž jeho působení u VMF-121 skončilo. Leonardův Wildcat nesl po obou stranách trupu před kabinou znak Sun Downers, jak byla VF-11 pojmenována, a také symboly nejprve čtyř a po 12. červnu šesti sestřelů. Panely se symbolem VF-11 a levý bok pod kokpitem měly tmavší odstín barvy, pravděpodobně byly přetřeny čerstvou kamuflážní barvou. Totéž platí také pro oblast kolem trupového kódu (původní byl nejprve zatřen a poté namalován nový).

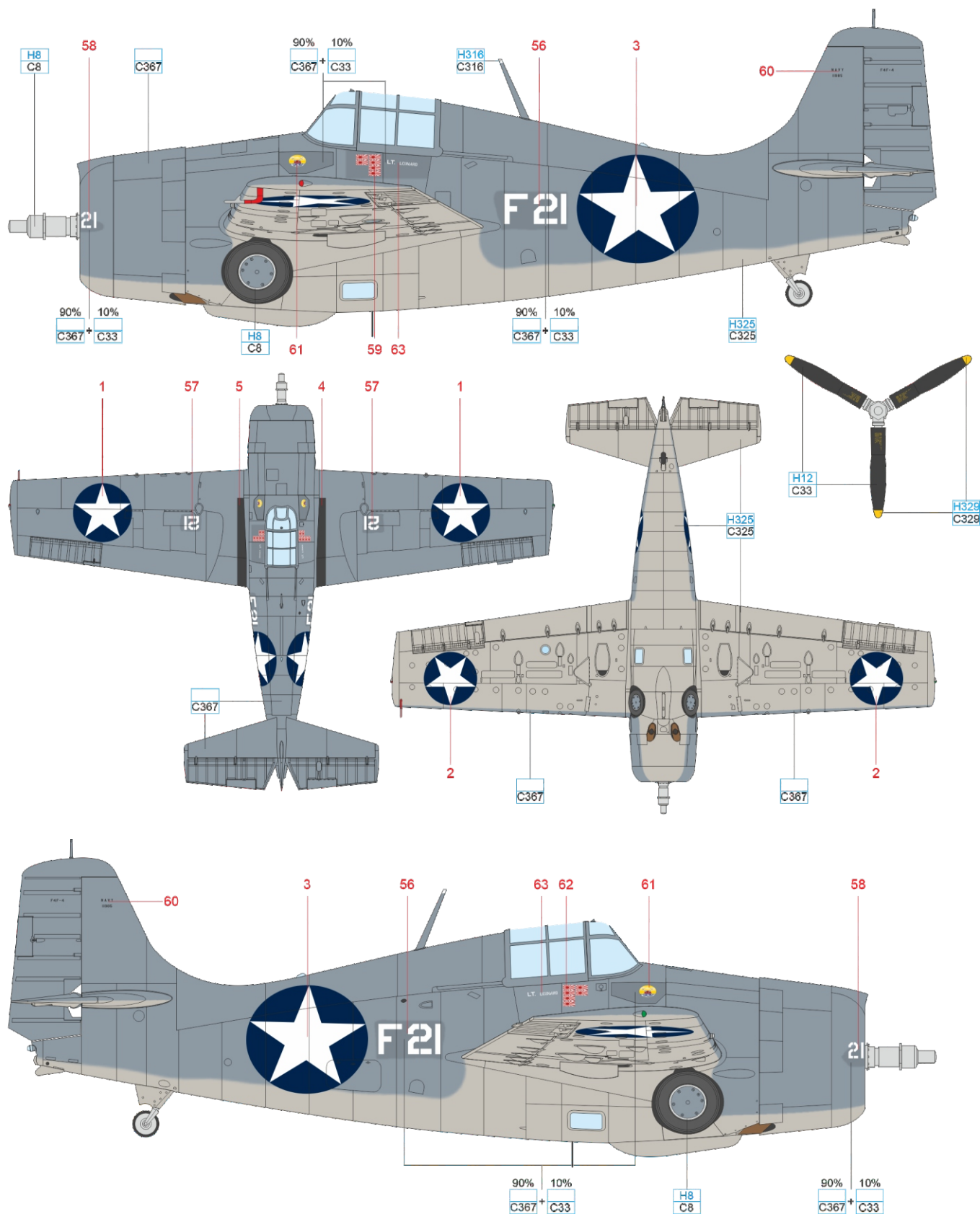

J Lt. (jg) Francis R. Register, VF-11, VC-21, USS Nassau, květen 1943

Francis Ronald Register se 17. února 1941 přihlásil k námořnictvu a 4. ledna 1942 s stal členem VF-3. Ještě na USS Saratoga změnil jednotku na VF-6 a zúčastnil se bojů u východních Šalamounů. Podařilo se mu tam 24. srpna sestřelit dva letouny, z nichž jeden byl identifikován jako Zero a druhý mylně jako „Me 109“. Poté, co byla Saratoga 31. srpna torpédována, připojil se k VF-5, sídlící na Guadalcanalu, a přidal další dvě vítězství 12. a 13. září. O dva týdny později vstoupil do prominentního klubu stíhacích es sestřelením dvou Zer a před odletem z „Ostrova smrti“ přidal další dvě vítězství a jedno pravděpodobné. Dne 23. března se „Cash“, jak zněla Registerova přezdívka, připojil ke své staré jednotce VF-3, ale již o čtyři dny později byl odvelen ke Composite Squadron 21 (VC-21). Na palubě USS Nassau se měl zúčastnit operace na Aleutách, ale zahynul při letecké nehodě. Letoun, se kterým se nalodil na USS Nassau, nesl symboly sedmi sestřelů z Guadalcanalu a bílé pruhy na horizontálním i vertikálním stabilizátoru, což bylo označení letounů zapojených do bojů o ostrov Attu. Registerův deník, popisující bez příkras drsný život na Guadalcanalu, je k dispozici na internetu.

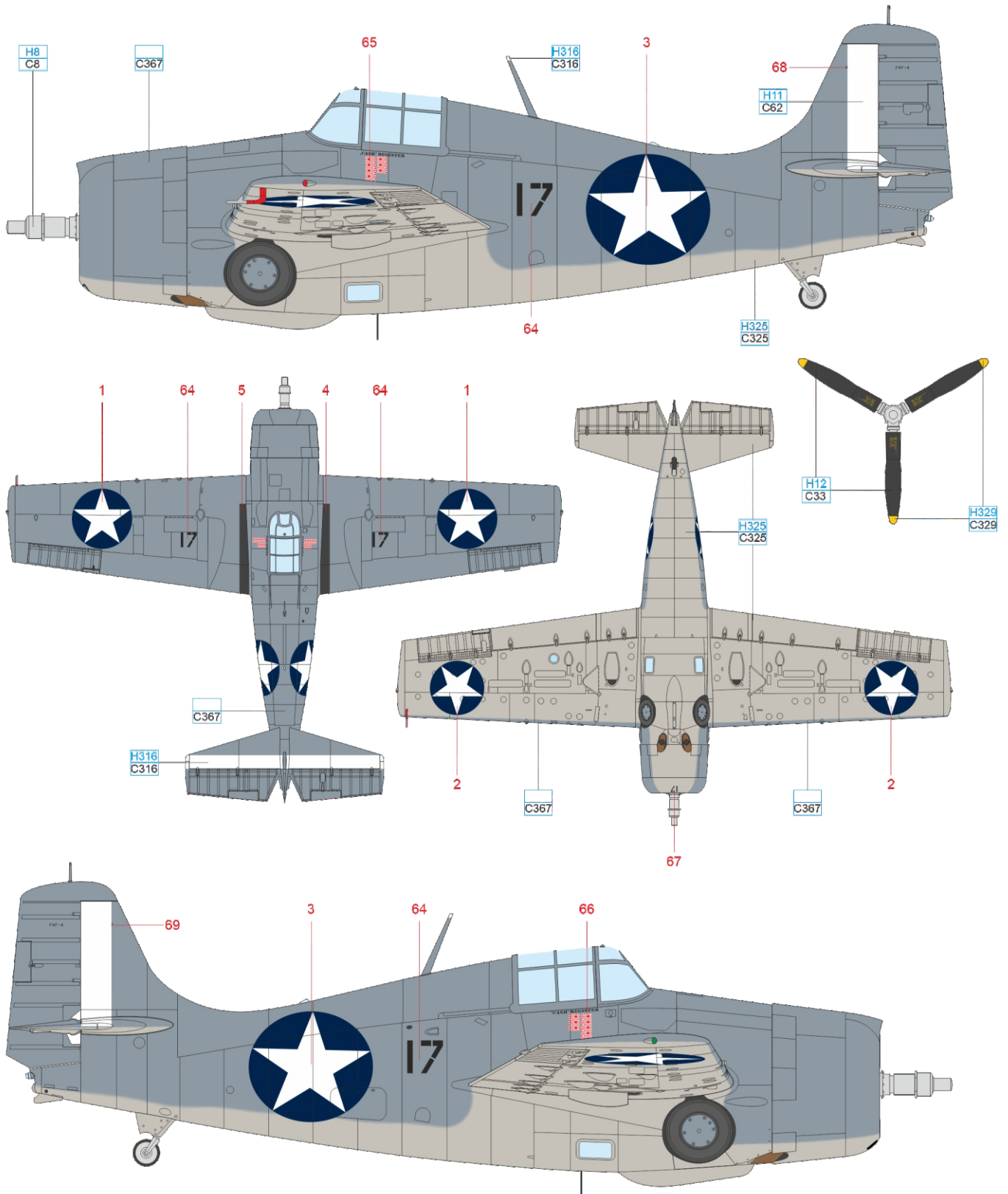

GRAY H325 C325 BLUE GRAY C367 SILVER H8 C8 WHITE H316 C316 BLACK H12 C33 YELLOW H329 C329

K VF-11, Guadalcanal, květen 1943

Protože na Guadalcanalu nebylo mnoho možností a příležitostí k ozdobení letounů namalováním osobních symbolů a kreseb, měly tamní Wildcaty velmi uniformní vzhled bez ohledu na jednotku. Byly však pokusy letouny alespoň trochu ozvláštnit jednoduššími prostředky. Tento F4F-4 je toho příkladem. Na levou stranu motorového krytu byla přilepena stránka z kalendáře Esquire z roku 1943 s lednovou dívkou namalovanou slavným Albertem Vargasem. Na pravé straně přídě pak byl bílou barvou vyveden nápis „Nylorac“ (slangové označení pro přítele, který zradí). Na filmovém záběru z Guadalcanalu je zachycen u tohoto letounu Lt. Gordon Cady, ale to je jediné pojítko mezi nimi. VF-11 byla rozdělena na roje po čtyřech letounech a Cady vedl druhý z nich, což jeho letounu přidělovalo číslo 5, zatímco č. 17 nesl letoun velitele pátého roje, Lt. Raymonda „Sullyho“ Vogela. Vogel však 2. května 1943 svůj Wildcat poškodil při srážce s letounem Lt. (jg) Maxwella a novým číslem 17 se tak zřejmě stal Nylorac. V boji, který svedli s nepřátelskými letouny 7. června, sestřelil Cady dvě Zera a Vogel přidal jeden sestřel.

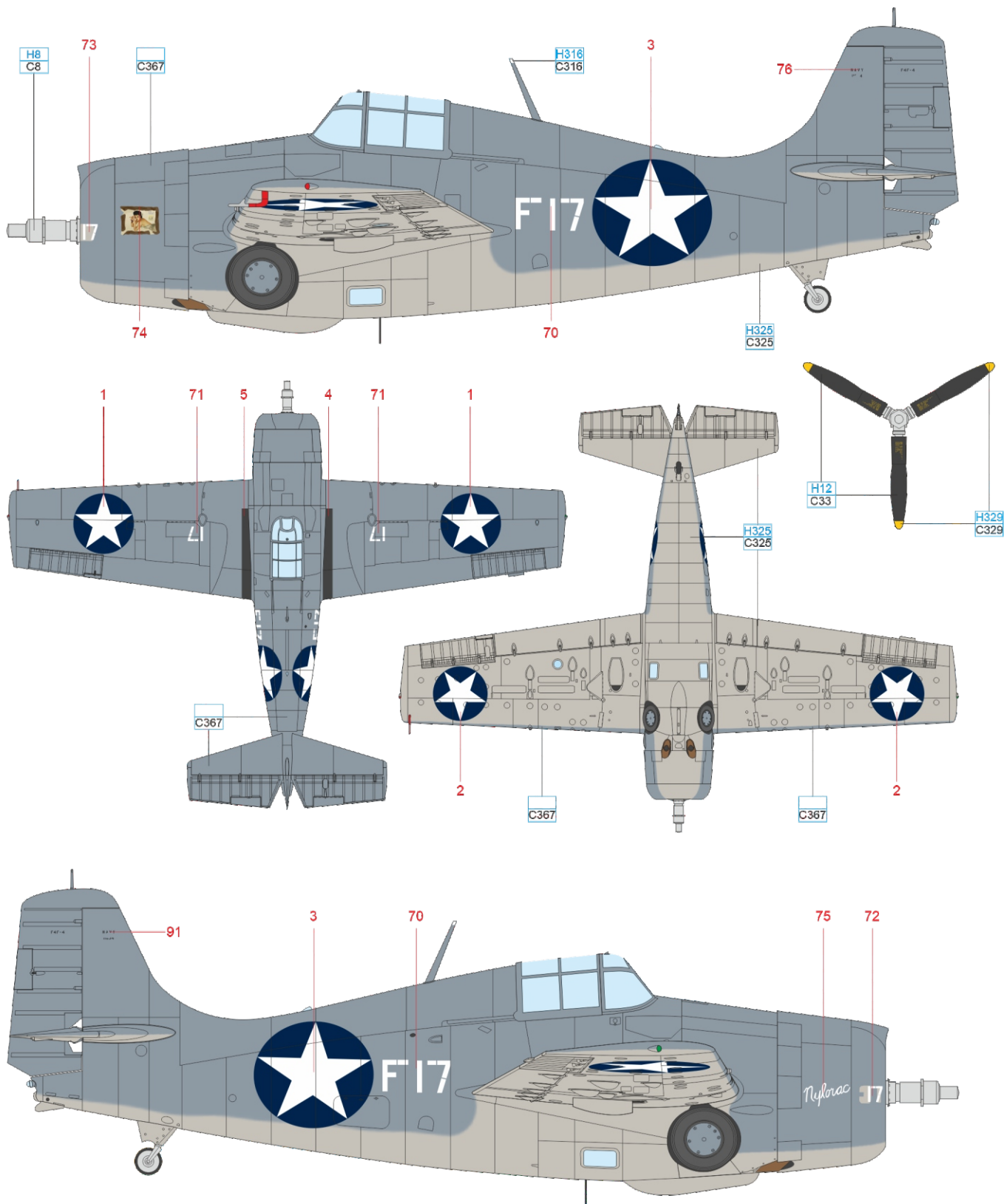

GRAY	H325 C325	BLUE GRAY	C367	SILVER	H8 C8	WHITE	H316 C316	BLACK	H12 C33	YELLOW	H329 C329
------	--------------	--------------	------	--------	----------	-------	--------------	-------	------------	--------	--------------

Charles Russell Stimpson získal v bojích 16 vítězství, což ho řadí v žebříčku stíhacích es námořnictva na osmé místo, o které se dělí s Irou Kepfordem. Stimpson narukoval k US Navy 17. června 1941 a absolvoval pilotní výcvik. V létě 1942 vstoupil do nově zformované VF-11 a sloužil u této jednotky až do února 1945. Od května do července 1943 sloužil na Guadalcanalu a dosáhl zde šesti vítězství. Svůj první úspěch zaznamenal 16. června, kdy s tímto letounem sestřelil čtyři bombardéry Val. Podle některých zdrojů tehdy letěl s Wildcatem BuNo. 12163. Pod kokpitem letounu s nápisem „Missie“ a neznámého BuNo byly namalovány čtyři symboly sestřelů. Mohlo by se jednat o 12163, ale není to jisté. Stimpson sestřelil dvě Zera v červenci 1943 v kokpitu stejného letounu a dalších deset sestřelů přidal v roce 1944, ještě u VF-11. To už ale létal na Hellcatech. Poté, co od dubna do září 1945 sloužil jako letecký instruktor, byl 11. října 1945 propuštěn z aktivní služby.

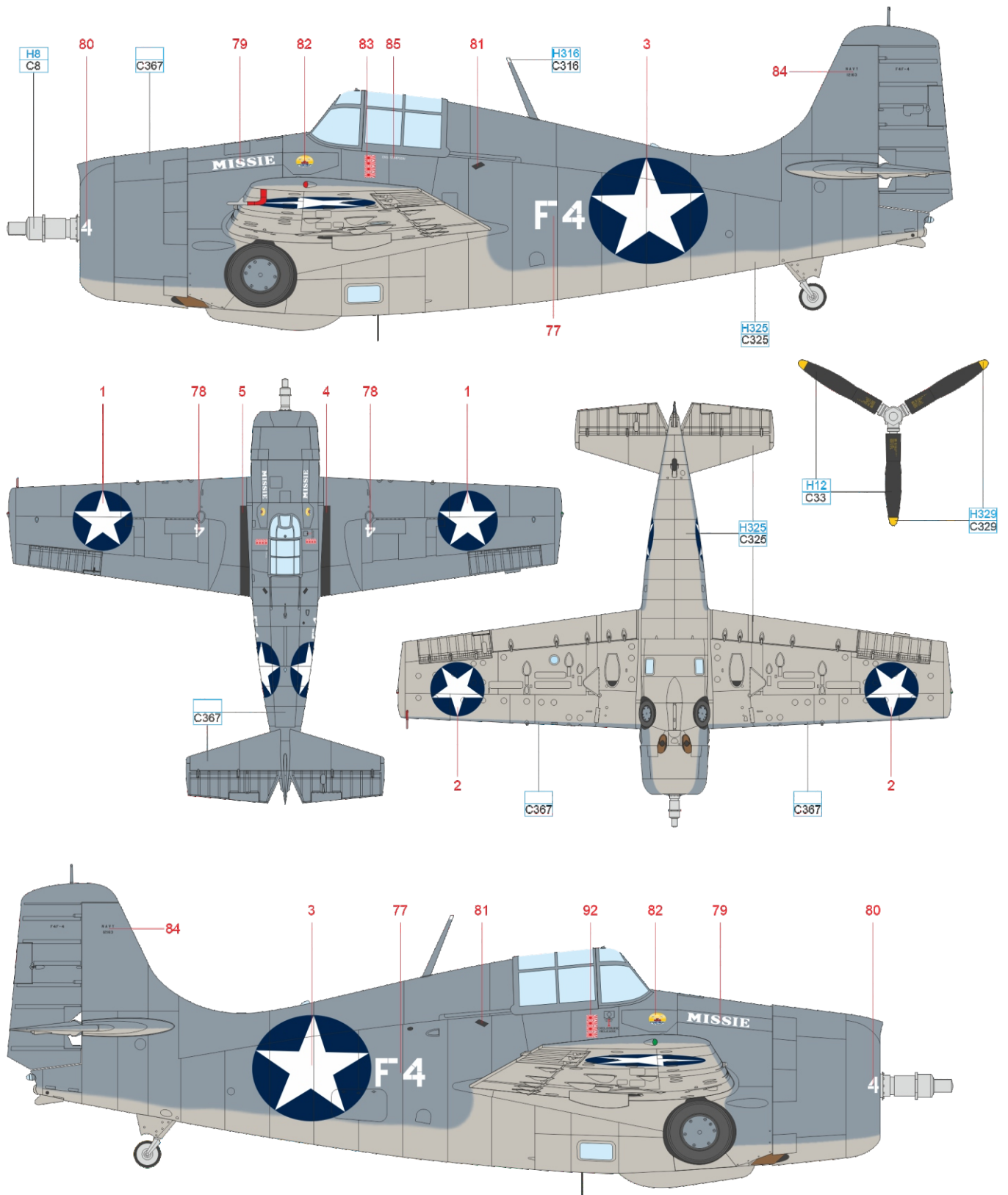

GRAY H325 C325 BLUE GRAY C367 SILVER H8 C8 WHITE H316 C316 BLACK H12 C33 YELLOW H329 C329

F4F-4 Wildcat

STENCILING POSITIONS

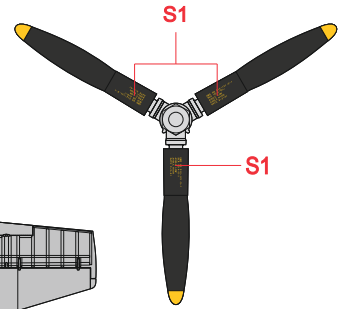
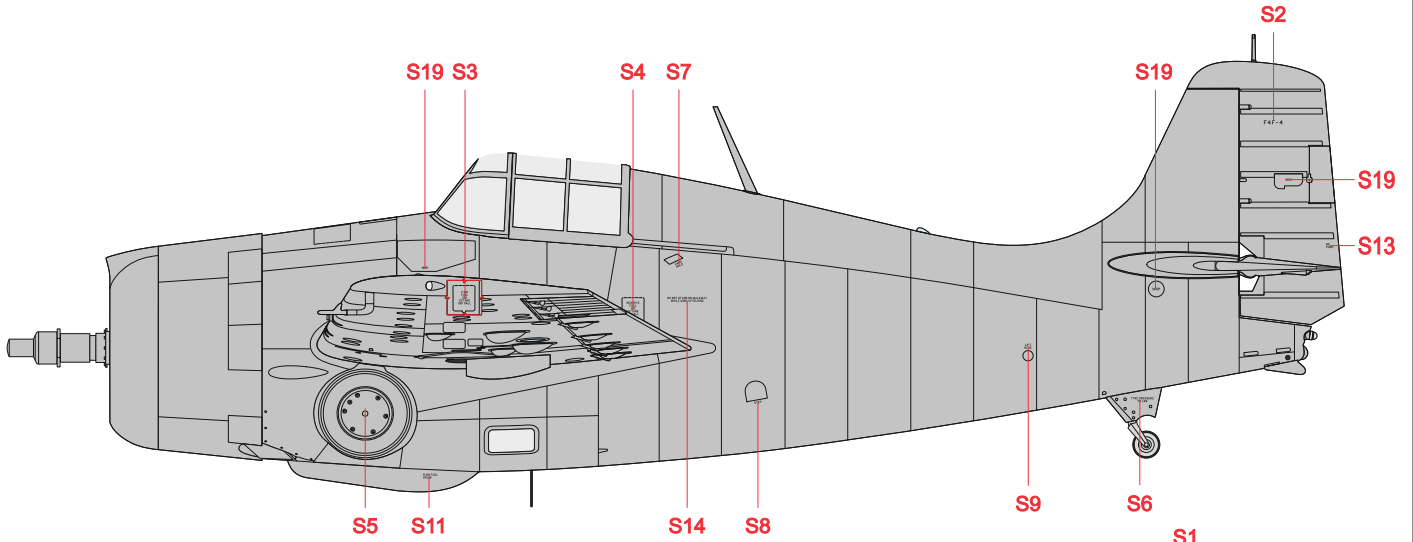

Stenciling of the Wildcats was rather individual. Look at the reference whenever possible.

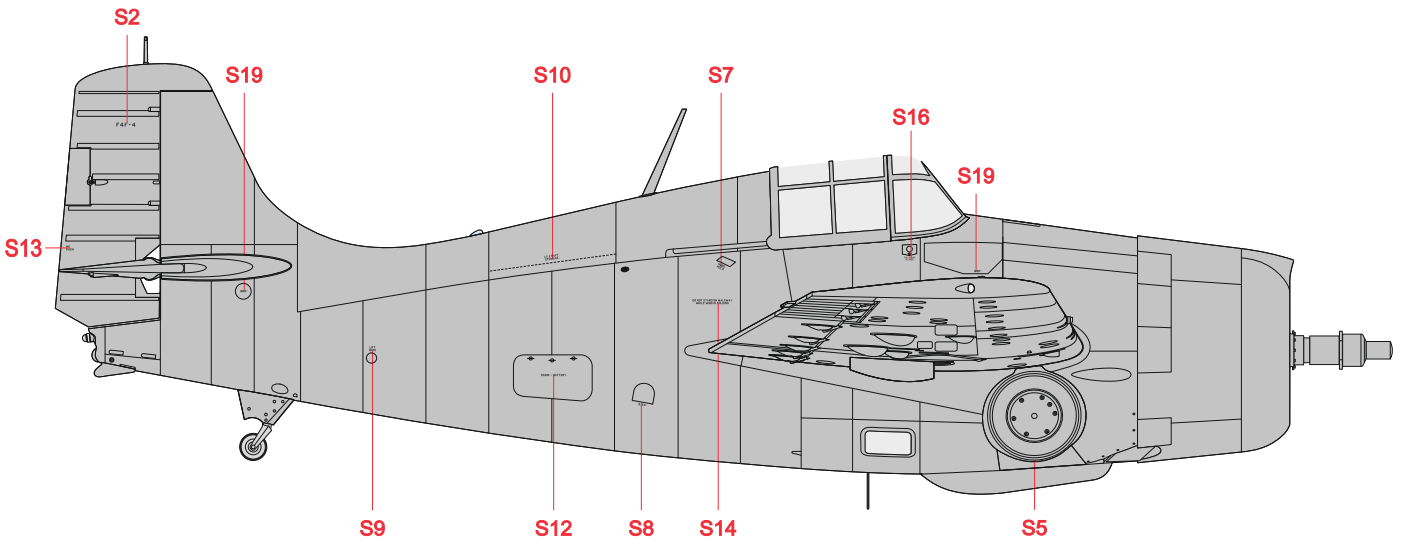
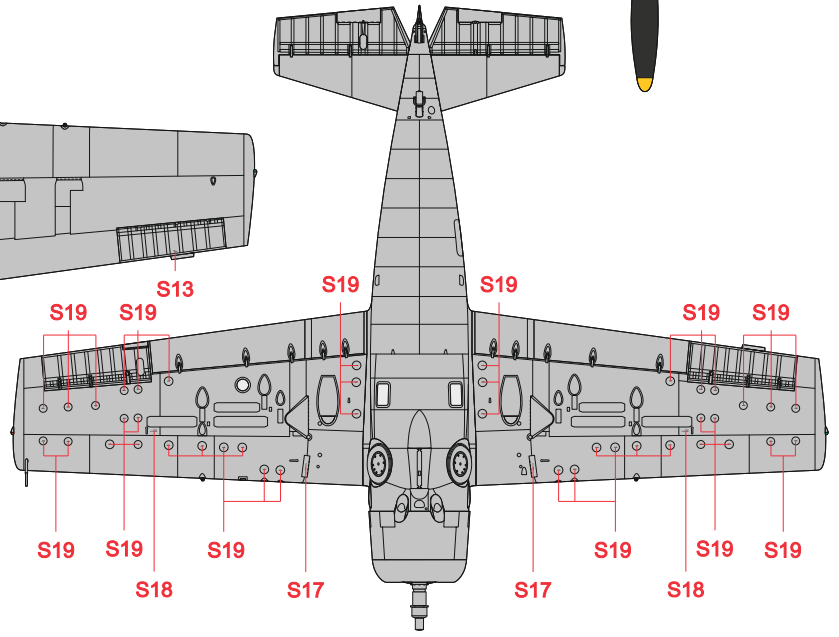
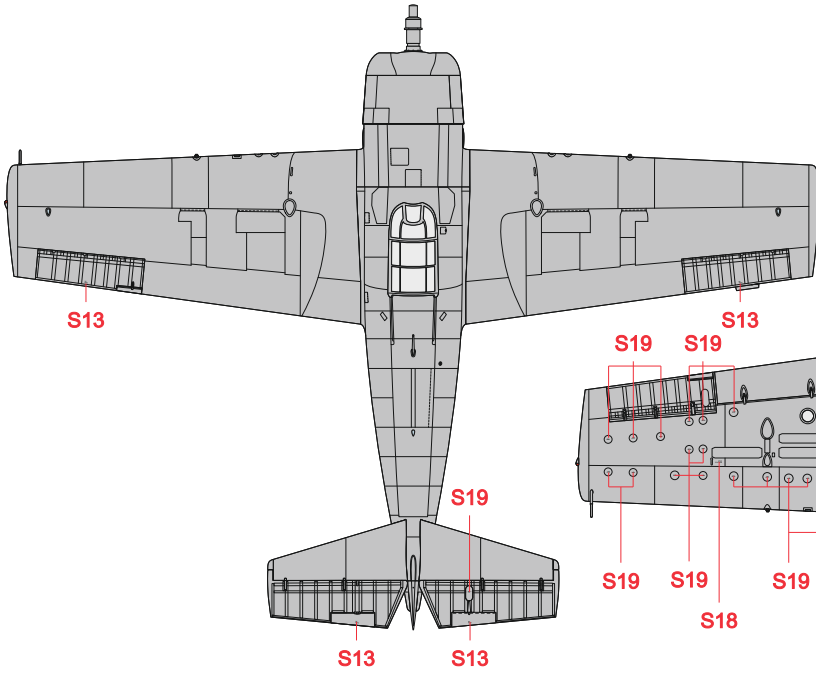

Eduard goodies for

F4F-4 1/48

- 481093 F4F-4 landing flaps (PE-Set)
- FE1290 F4F seatbelts STEEL (PE-Set)
- 644164 F4F-4 LööK (Brassin)
- 648756 F4F 42gal ventral drop tank PRINT (Brassin)
- 648769 F4F gun barrels PRINT (Brassin)
- 648779 F4F undercarriage legs BRONZE (Brassin)
- 648803 F4F-4 cockpit PRINT (Brassin)
- 648815 F4F-4 wheels early (Brassin)
- 648816 F4F-4 wheels late (Brassin)
- 648817 F4F-4 landing flaps PRINT (Brassin)
- 648818 F4F-4 folding wings PRINT (Brassin)
- 648820 F4F-4 exhausts PRINT (Brassin)
- 648828 F4F-4 engine PRINT (Brassin)
- 648829 F4F-4 wheel bay PRINT (Brassin)
- 3DL48090 F4F-4 SPACE (3D Decal Set)
- EX904 F4F-4 TFace (Mask)

Cat. No. 648817

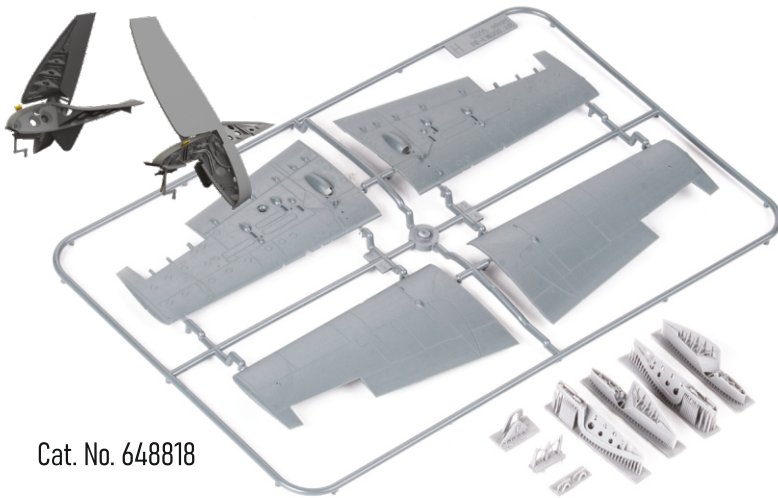
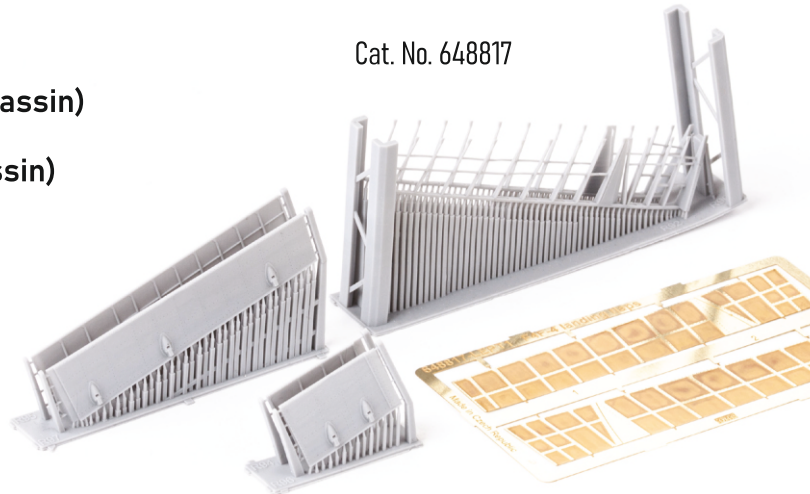

Cat. No. 648818

Cat. No. 648828

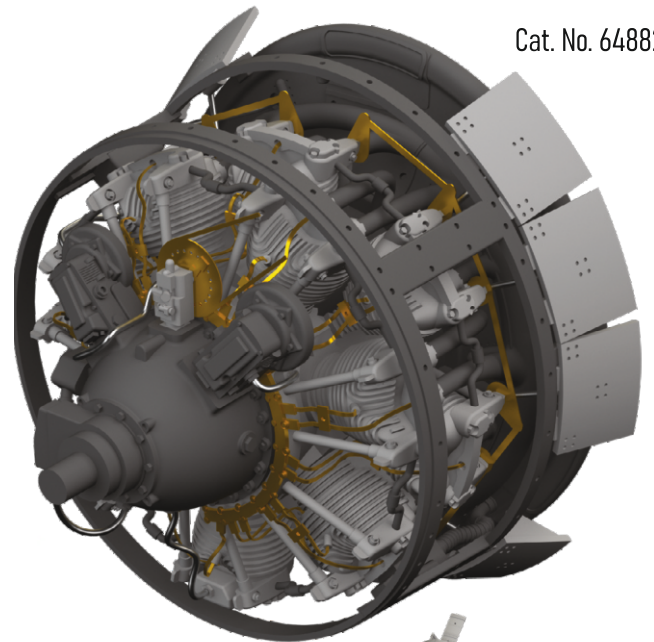

Cat. No. 648803

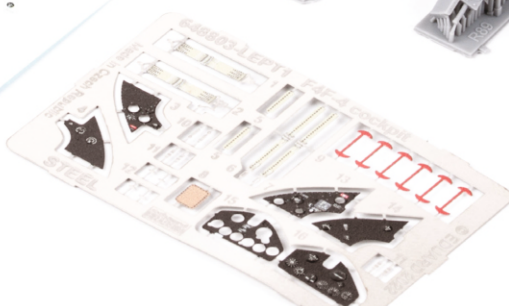
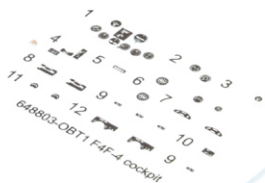
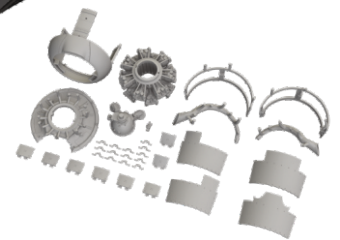
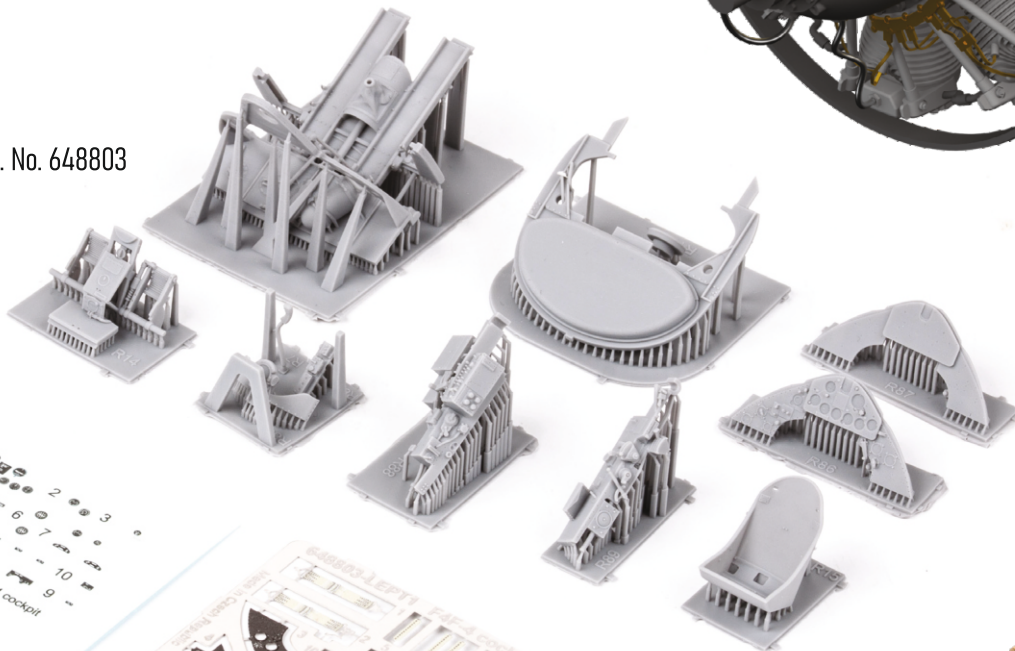

Cat. No. 648779